

Ετήσιο Συμπόσιο Χριστιανικής Αρχαιολογικής Εταιρείας

Τόμ. 33 (2013)

Τριακοστό Τρίτο Συμπόσιο Βυζαντινής και Μεταβυζαντινής Αρχαιολογίας και Τέχνης



ΧΡΙΣΤΙΑΝΙΚΗ ΑΡΧΑΙΟΛΟΓΙΚΗ ΕΤΑΙΡΕΙΑ

ΤΡΙΑΚΟΣΤΟ ΤΡΙΤΟ ΣΥΜΠΟΣΙΟ
ΒΥΖΑΝΤΙΝΗΣ ΚΑΙ ΜΕΤΑΒΥΖΑΝΤΙΝΗΣ
ΑΡΧΑΙΟΛΟΓΙΑΣ ΚΑΙ ΤΕΧΝΗΣ



ΠΡΟΓΡΑΜΜΑ ΚΑΙ ΠΕΡΙΛΗΨΕΙΣ
ΕΙΣΗΓΗΣΕΩΝ ΚΑΙ ΑΝΑΚΟΙΝΩΣΕΩΝ

Αθήνα, 17, 18 και 19 Μαΐου 2013

Βυζαντινό και Χριστιανικό Μουσείο
Βασ. Σοφίας 22, Αθήνα

ΑΘΗΝΑ 2013

ΧΡΙΣΤΙΑΝΙΚΗ ΑΡΧΑΙΟΛΟΓΙΚΗ ΕΤΑΙΡΕΙΑ

**ΤΡΙΑΚΟΣΤΟ ΤΡΙΤΟ ΣΥΜΠΟΣΙΟ
ΒΥΖΑΝΤΙΝΗΣ ΚΑΙ ΜΕΤΑΒΥΖΑΝΤΙΝΗΣ
ΑΡΧΑΙΟΛΟΓΙΑΣ ΚΑΙ ΤΕΧΝΗΣ**



**ΠΡΟΓΡΑΜΜΑ ΚΑΙ ΠΕΡΙΛΗΨΕΙΣ
ΕΙΣΗΓΗΣΕΩΝ ΚΑΙ ΑΝΑΚΟΙΝΩΣΕΩΝ**

Αθήνα, 17, 18 και 19 Μαΐου 2013

Βυζαντινό και Χριστιανικό Μουσείο
Βασ. Σοφίας 22, Αθήνα

ΑΘΗΝΑ 2013

Οργανωτική Επιτροπή

Δημήτριος Αθανασούλης

Σοφία Καλοπίση-Βέρτη

Σταύρος Μαμαλούκος

Μαρία Παναγιωτίδη

**ΤΡΙΑΚΟΣΤΟ ΤΡΙΤΟ ΣΥΜΠΟΣΙΟ ΒΥΖΑΝΤΙΝΗΣ
ΚΑΙ ΜΕΤΑΒΥΖΑΝΤΙΝΗΣ ΑΡΧΑΙΟΛΟΓΙΑΣ ΚΑΙ ΤΕΧΝΗΣ**

**Αθήνα, 17, 18 και 19 Μαΐου 2013
Βυζαντινό και Χριστιανικό Μουσείο
Βασ. Σοφίας 22, Αθήνα**

Π Ρ Ο Γ Ρ Α Μ Μ Α

Το καθιερωμένο εαρινό Συμπόσιο για τη Βυζαντινή και τη Μεταβυζαντινή Αρχαιολογία και Τέχνη συγκαλείται για τριακοστή τρίτη φορά από την Χριστιανική Αρχαιολογική Εταιρεία κατά το τριήμερο 17-19 Μαΐου 2013.

Το ειδικό επιστημονικό θέμα του Συμποσίου είναι «**Το βυζαντινό μοναστήρι. Οργάνωση και Λειτουργία**». Σε αυτό έχουν προγραμματιστεί έξι εισηγήσεις, από τις οποίες οι δύο είναι ημίωρες ενώ οι άλλες τέσσερις, επειδή κρίθηκε ορθότερο να κληθούν περισσότεροι ειδικοί ερευνητές, θα διαρκέσουν ένα εικοσάλεπτο η καθεμία.

Η πρωϊνή συνεδρία της Παρασκευής είναι αφιερωμένη στην αρχιτεκτονική όλων των περιόδων. Η τελευταία ανακοίνωση αναφέρεται σε οθωμανικό τέμενος. Η πρώτη απογευματινή συνεδρία καλύπτεται με ανακοινώσεις σχετικές με αρχειακές έρευνες και με θέματα τοπογραφίας, αρχαιολογίας και επιγραφικής. Στη δεύτερη συνεδρία του απογεύματος συγκεντρώνονται θέματα σχετικά με τη μνημειακή ζωγραφική, τις εικόνες και τις μικρογραφίες της βυζαντινής περιόδου, καθώς και της περιόδου της Φραγκοκρατίας και της Ενετοκρατίας. Οι συνεδρίες του Σαββάτου είναι αφιερωμένες στο ειδικό θέμα. Η συνεδρία της Κυριακής επικεντρώνεται στη μνημειακή ζωγραφική, τις εικόνες και τη μικροτεχνία μετά την Άλωση. Ελπίζουμε ότι μετά το πέρας όλων των σχετικών παρουσιάσεων, θα δοθεί η ευκαιρία να προκληθεί γόνιμη συζήτηση.

Οι πρωινές συνεδρίες αρχίζουν την Παρασκευή στις 9.20', το Σάββατο στις 9.30' και την Κυριακή στις 10.00', ενώ οι απογευματινές συνεδρίες στις 17.30'.

Επειδή ο αριθμός των ανακοινώσεων είναι μεγάλος (58), παρακαλούνται τόσο οι ομιλητές όσο και οι προεδρεύοντες των συνεδριάσεων να τηρούν με σχολαστική ακρίβεια τον χρόνο παρουσίασης που προβλέπεται από το πρόγραμμα.

Η Χριστιανική Αρχαιολογική Εταιρεία ευχαριστεί τη Γενική Γραμματεία Πολιτισμού η οποία ενίσχυσε το έργο της, όπως και κατά τα προηγούμενα έτη, και το Βυζαντινό και Χριστιανικό Μουσείο για τη φιλοξενία του.

ΧΡΙΣΤΙΑΝΙΚΗ ΑΡΧΑΙΟΛΟΓΙΚΗ ΕΤΑΙΡΕΙΑ

ΤΡΙΑΚΟΣΤΟ ΤΡΙΤΟ ΣΥΜΠΟΣΙΟ ΒΥΖΑΝΤΙΝΗΣ ΚΑΙ ΜΕΤΑΒΥΖΑΝΤΙΝΗΣ ΑΡΧΑΙΟΛΟΓΙΑΣ ΚΑΙ ΤΕΧΝΗΣ

Αθήνα, 17, 18 και 19 Μαΐου 2013

Βυζαντινό και Χριστιανικό Μουσείο

Παρασκευή, 17 Μαΐου 2013

Πρωινή Συνεδρίαση

ΒΥΖΑΝΤΙΝΗ ΑΡΧΙΤΕΚΤΟΝΙΚΗ ΚΑΙ ΑΡΧΙΤΕΚΤΟΝΙΚΗ ΜΕΤΑ ΤΗΝ ΑΛΩΣΗ

Προεδρεύουν: Ευγενία Χαλκιά και Πλάτων Πετρίδης

09.20 Έναρξη

09.30 Πασχάλης Ανδρουδής: Ο βυζαντινός ναός του Αγίου Αμφιλοχίου (μετέπειτα Eflâttun Mescidi) στην ακρόπολη του Ικονίου (Konya) της Μικράς Ασίας.

09.45 Μιχάλης Γ. Ανδριανάκης: Ο καθεδρικός ναός της επισκοπής Αγιάς (Κυδωνίας).

10.00 Μιχάλης Καραμπίνης: Υπόθεση εργασίας των οικοδομικών φάσεων της Ι. Μ. Αγίου Γεωργίου Σκύρου (με αφορμή την εύρεση τμήματος ναού παλαιότερου του υφισταμένου).

10.15 Κλήμης Ασλανίδης: Η χρονολόγηση του ναού του Αγίου Παύλου στην Ακαμάτρα Ικαρίας.

- 10.30 Θεμιστοκλής Μπιλής:** Η οικοδομική εξέλιξη της Μονής Εισοδίων Θεοτόκου Μυρτιάς Τριχωνίδας.
- 10.45 Συζήτηση**
- 11.00 Διάλειμμα**

ΑΡΧΙΤΕΚΤΟΝΙΚΗ ΜΕΤΑ ΤΗΝ ΑΛΩΣΗ

Προεδρεύουν: Μιλτιάδης Πολυβίου και Ροδονίκη Ετζέογλου

- 11.30 Θεοδώρα Ιωαννίδου, Δημήτρης Παπαδέλης και Ευάγγελος Παπαθανασίου:** Η οχυρή θέση «Παληομονάστηρο» παρά την μονήν του Αγίου Διονυσίου του εν τω Ολύμπω.
- 11.45 Αφροδίτη Πασαλή:** Το καθολικό της Μονής Μακρουαλέξη στην Κάτω Λάβδανη Ιωαννίνων.
- 12.00 Άρης Ποζιόπουλος:** Παρατηρήσεις δομοστατικού χαρακτήρα για το καθολικό της Ιεράς Μονής Κώστη στα θεσσαλικά Άγραφα.
- 12.15 Ιωάννης Καρατζόγλου και Γεράσιμος Θωμάς:** Νέες παρατηρήσεις στο καθολικό της Μονής Μακαριωτίσσης Βοιωτίας.
- 12.30 Γεώργιος Φουστέρης:** Μορφή και οργάνωση του μοναστηριακού συγκροτήματος της Κοσινίτσας σύμφωνα με τρεις παλαιότερες απεικονίσεις του.
- 12.45 Βασίλης Μεσσής:** Το οθωμανικό τέμενος στην Εξοχή της Δράμας. Συμβολή στη μελέτη της πρώιμης οθωμανικής αρχιτεκτονικής στον ελλαδικό χώρο.
- 13.00 Συζήτηση**
- 13.15 Λήξη της πρωινής συνεδρίασης**

Απογευματινή Συνεδρίαση

ΘΕΜΑΤΑ ΑΡΧΕΙΑΚΩΝ ΕΡΕΥΝΩΝ, ΤΟΠΟΓΡΑΦΙΑΣ, ΑΡΧΑΙΟΛΟΓΙΑΣ και ΕΠΙΓΡΑΦΙΚΗΣ

Προεδρεύουν: Ιωάννα Μπίθα και Βάσω Πέννα

- 17.00 Σταύρος Γουλούλης:** Αρχαιοδίφες της Σκήτης Σταγών:
Το «Σύγγραμμα Ιστορικών» και ο Πρώτος Νείλος.
- 17.15 Νάσα Παταπίου:** Νέα στοιχεία για επιγραφές και εικόνες της
Κύπρου βάσει αρχειακών μαρτυριών.
- 17.30 Δημήτρης Χατζηλαζάρου:** Η αφιέρωση της Μεγάλης Εκκλησίας
του Χριστού της Κωνσταντινούπολης στη Σοφία του Θεού.
- 17.45 Χρύσα Κοντογεωργοπούλου:** Το αναφερόμενο στο Πρακτικόν της
Αθήνας τοπωνύμιο *Ασκληπιός*. Νέα στοιχεία.
- 18.00 Νικόλαος Βασιλάκης:** Κοίμηση της Θεοτόκου Νέας Φιγαλείας:
Αρχαιολογική διερεύνηση νότιου κλίτους.
- 18.15 Δημήτρης Αθανασούλης και Γιώργος Βελένης:** Συμπαρομαρτούντα
επιγραφών Κορίνθου.
- 18.30 Συζήτηση**
- 18.45 Διάλειμμα**

ΜΝΗΜΕΙΑΚΗ ΖΩΓΡΑΦΙΚΗ, ΕΙΚΟΝΕΣ και ΜΙΚΡΟΓΡΑΦΙΕΣ ΤΗΣ ΒΥΖΑΝΤΙΝΗΣ ΠΕΡΙΟΔΟΥ ΚΑΙ ΤΗΣ ΠΕΡΙΟΔΟΥ ΤΗΣ ΦΡΑΓΚΟΚΡΑΤΙΑΣ / ΕΝΕΤΟΚΡΑΤΙΑΣ

Προεδρεύουν: Αγγελική Κατσιώτη και Βασιλική Φωσκόλου

- 19.15 Αναστασία Γ. Ευθυμίου:** Μεσοπεντηκοστή. Ερμηνευτική και
εικονογραφική προσέγγιση.
- 19.30 Παντελής Γ. Φουντάς:** Μια άγνωστη πατρολογική μαρτυρία φωτίζει
το εικονογραφικό πρόγραμμα του Πρωτάτου.

- 19.45 Νάνση Δηλέ:** Το υστεροβυζαντινό στρώμα τοιχογράφησης του ναού της Παναγίας στο Ροεινό Αρκαδίας. Ένα άγνωστο έργο γνωστού εργαστηρίου.
- 20.00 Κωνσταντίνος Μ. Βαφειάδης:** Η ζωγραφική στη βυζαντινή επικράτεια μετά το 1350. Νέες τάσεις στη διαχείριση του φωτός.
- 20.15 Χαράλαμπία Ολυμπίου:** Η σύνθεση της Δευτέρας Παρουσίας ως εργαλείο κοινωνικής ιστορίας της εποχής. Το παράδειγμα των ναών της Παναγίας του Μουτουλλά και της Παναγίας Φορβιώτισσας στην Ασίνο.
- 20.30 Βάλια Αγγελάκη:** Παρατηρήσεις στις παραστάσεις των τιμωρούμενων κληρικών σε ναούς της Κρήτης (14ος-15ος αιώνες).
- 20.45 Απόστολος Γ. Μαντάς:** Η εικονογράφηση της Ωδής του Ησαΐα σε τέσσερα βυζαντινά ψαλτήρια με μικρογραφίες στην ώρα.
- 21.00 Ευθύμιος Ν. Τσιγαρίδας:** Εικόνες του κρητικού ζωγράφου Ευφρόσυνου στην Μονή Μεγίστης Λαύρας του Αγίου Όρους.
- 21.15 Συζήτηση**
- 21.30 Λήξη της απογευματινής Συνεδρίασης**

Σάββατο, 18 Μαΐου 2013

ΗΜΕΡΙΔΑ ΜΕ ΘΕΜΑ

ΤΟ ΒΥΖΑΝΤΙΝΟ ΜΟΝΑΣΤΗΡΙ. ΟΡΓΑΝΩΣΗ ΚΑΙ ΛΕΙΤΟΥΡΓΙΑ

ΣΥΝΤΟΝΙΣΤΗΣ: Χαράλαμπος Μπούρας

Πρωινή Συνεδρίαση

Προεδρεύουν: Δημήτρης Αθανασούλης και Παναγιώτης Λ. Βοκοτόπουλος

- 09.30 Τόνια Κιουσοπούλου:** Τα αστικά μοναστήρια στο Βυζάντιο (12ος-14ος αιώνας).

- 9.50 Κρίτων Χρυσοχοΐδης:** Λειτουργίες του βυζαντινού μοναστηριού της υπαίθρου (10ος-15ος αιώνας).
- 10.10 Slobodan Ćurčić:** Secular aspects of Byzantine monastic architecture. The state of scholarship.
- 10.40 Πλούταρχος Α. Θεοχαρίδης και Σταύρος Μαμαλούκος:**
Η χωροταξία, η οργάνωση του παραγωγικού χώρου και τα μετόχια των βυζαντινών μοναστηριών. Η γενική διάταξη και η κτηριολογική οργάνωση των οικοδομικών συγκροτημάτων των βυζαντινών μοναστηριών. Η οχύρωση των βυζαντινών μοναστηριακών ιδρυμάτων. Η αρχιτεκτονική των χώρων κατοικίας, φύλαξης των προμηθειών και διατροφής και των βοηθητικών κτηρίων των βυζαντινών μοναστηριών.
- 11.20 Δημήτρης Διάκος:** Παρατηρήσεις στον γλυπτό διάκοσμο του βυζαντινού κωδωνοστασίου της Μονής Βατοπεδίου.
- 11.35 Νικόλας Μπακιρτζής και Μαρίνα Σολομίδου-Ιερωνυμίδου:** Μοναστηριακές οχυρώσεις στη βυζαντινή Κύπρο. Ρόλος και χαρακτηρισμός.
- 11.50 Συζήτηση**
- 12.05 Διάλειμμα**
- Παρουσίαση αναρτημένης πινακίδας: Μαρία Χειμωνοπούλου και Γιώργος Σκιαδαρέσης:** Ανασκαφή μοναστηριακού συγκροτήματος στη θέση Ψηλή Βρύση της Έδεσσας.
- Προεδρεύουν:** Σταύρος Μαμαλούκος και Νανώ Χατζηδάκη
- 12.30 Χαράλαμπος Μπούρας:** Το νοτιοανατολικό κτήριο της Μονής Οσίου Λουκά.
- 12.45 Όλγα Βάσση και Στέλλα Φαϊτάκη:** Η κινστέρνα της Νέας Μονής στη Χίο.

- 13.00 Νικόλαος Δεληνικόλας και Ανδρονίκη Μιλτιάδου Fezans:**
Ο μεγάλος περίβολος της Μονής Δαφνίου.
- 13.15 Σωτήρης Βογιατζής και Μιχάλης Κάππας:** Ανδρομονάστηρο Μεσσηνίας: νεότερα στοιχεία για τις βυζαντινές και μεσαιωνικές φάσεις της τράπεζας του μοναστηριακού συγκροτήματος.
- 13.30 Γκέντσο Μπάνεβ:** Εγκαταστάσεις οινοπαραγωγής στα βυζαντινά μοναστήρια.
- 13.45 Ευάγγελος Ματσαρόκος:** Τυπολογία των αρσανάδων του Αγίου Όρους.
- 14.00 Συζήτηση**
- 14.15 Λήξη της πρωινής συνεδρίασης**

Απογευματινή Συνεδρίαση

Προεδρεύουν: Μαρία Βασιλάκη και Ευγενία Γερούση

- 17.00 Νικόλαος Α. Φύσσας:** Η μνημειακή ζωγραφική στους μη λατρευτικούς χώρους του βυζαντινού μοναστηριού.
- 17.30 Μελίνα Παϊσίδου:** Ήταν η Παναγία των Χαλκέων καθολικό βυζαντινής μονής;
- 17.45 Αναστάσιος Τάντσης:** Ποιος ήταν το «Αφεντικό».
- 18.00 Άννα Ι. Λαμπροπούλου:** Η πολιτική των Παλαιολόγων προς τις αχαϊκές μονές. Η Μονή του Μεγάλου Σπηλαίου Καλαβρύτων.
- 18.15 Συζήτηση**
- 18.30 Διάλειμμα**

Προεδρεύουν: Μαρία Καζανάκη και Γιώργος Βελένης

- 19.00** **Alessandra Ricci:** The architectural layout of the middle Byzantine monastery of *Satyros* in Constantinople: Preliminary considerations.
- 19.15** **Ιωακείμ Αθ. Παπάγγελος:** Η κτηριακή οργάνωση της αθωνικής Μονής του Ζυγού.
- 19.30** **Μαρία Ζ. Σιγάλα:** Μοναστικές εγκαταστάσεις στη Χάλκη Δωδεκανήσου κατά τη μεσοβυζαντινή και την υστεροβυζαντινή περίοδο.
- 19.45** **Eka Tchkoïdze:** Μονή Khakhuli (Χαχούλι), ένα μνημείο του 10ου αιώνα: Γραπτές μαρτυρίες, έργα τέχνης και μοναστική παράδοση.
- 20.00** **Πηλ Antipov:** Russian monastic architecture of the 11th-15th centuries: The main trends of development.
- 20.15** **Συζήτηση**
- 20.30** **Χαράλαμπος Μπούρας:** Συμπεράσματα και γενική αποτίμηση
- 20.50** **Συζήτηση**
- 21.00** **Παρουσίαση του ΑΔ' τόμου του Δελτίου της ΧΑΕ, αφιερωμένου στη μνήμη Τίτου Παπαμαστοράκη**
- 21.20** **Απονομή βραβείου Μαρίας Θεοχάρη**
- 21.30** **Δεξίωση**

Κυριακή, 19 Μαΐου 2013

Πρωινή Συνεδρίαση

ΜΝΗΜΕΙΑΚΗ ΖΩΓΡΑΦΙΚΗ, ΕΙΚΟΝΕΣ

και ΜΙΚΡΟΤΕΧΝΙΑ ΜΕΤΑ ΤΗΝ ΑΛΩΣΗ

Προεδρεύουν: Αναστασία Λαζαρίδου και Μαρία Κωνσταντουδάκη

- 10.00 Θεοχάρης Τσάμπουρας:** Πρώτη προσέγγιση στο έργο του ζωγράφου Μιχάλη από τη Ζέρμα.
- 10.15 Αλέξανδρος Αναγνωστόπουλος:** Οι τοιχογραφίες του καθολικού της Μονής Ρουσάνου.
- 10.30 Ιωάννης Βιταλιώτης:** Περί του ζωγράφου Ονουφρίου του Κυπρίου.
- 10.45 Αγγελική Στρατή και Ανδρομάχη Σκρέκα:** Άγνωστες τοιχογραφίες του ζωγράφου Ονουφρίου στην Καστοριά.
- 11.00 Δημήτριος Δ. Τριανταφυλλόπουλος:** Μεθοδολογικά για τη χρονολόγηση κύριων μνημείων της κυπροαναγεννησιακής ζωγραφικής (16ος αιώνας).
- 11.15 Συζήτηση**
- 11.30 Διάλειμμα**
- 12.00 Ετήσια Γενική Συνέλευση των μελών της Χριστιανικής Αρχαιολογικής Εταιρείας.**
Εκθέσεις πεπραγμένων 2012: α) του Διοικητικού Συμβουλίου και β) της Εξελεγκτικής Επιτροπής Οικονομικής διαχείρισης.
Συζήτηση

Απογευματινή Συνεδρίαση

Προεδρεύουν: Νικόλαος Γκιολές και Ευγενία Δρακοπούλου

- 17.00** **Δήμητρα Νικολιά:** Πρώτες παρατηρήσεις για το ζωγραφικό διάκοσμο του καθολικού της μονής Σέλτσου (1697) στις Πηγές Άρτας.
- 17.15** **Μαργαρίτα Βουλγαροπούλου:** Εικόνες των τέμπλων των μοναστηριών της Krkα και της Krupa: Δύο διαφορετικές όψεις της μεταβυζαντινής ζωγραφικής του τέλους του 16ου αιώνα στη Δαλματία.
- 17.30** **Ιωάννης Τσιουρής:** Οι τοιχογραφίες της λιτής του καθολικού της Μονής Κοιμήσεως της Θεοτόκου Πέτρας (1789).
- 17.45** **Αθηνά Ι. Τσιγκαροπούλου:** Κολακιώτες αγιογράφοι: Δείγματα της εντοίχιας παραγωγής τους.
- 18.00** **Κωνσταντίνος Σκαμπαβίας και Χρήστος Χ. Καρύδης:** Το «πευκί» της Νέας Μονής Χίου: Επανεξέταση των δεδομένων.
- 18.15** **Συζήτηση**
- 18.30** **Λήξη του 33ου Συμποσίου Βυζαντινής και Μεταβυζαντινής Αρχαιολογίας και Τέχνης**

**Οι συγγραφείς φέρουν
πλήρη ευθύνη για τις περιλήψεις**

ΒΑΛΙΑ ΑΓΓΕΛΑΚΗ

ΠΑΡΑΤΗΡΗΣΕΙΣ ΣΤΙΣ ΠΑΡΑΣΤΑΣΕΙΣ ΤΩΝ ΤΙΜΩΡΟΥΜΕΝΩΝ ΚΛΗΡΙΚΩΝ ΣΕ ΝΑΟΥΣ ΤΗΣ ΚΡΗΤΗΣ (14ος – 15ος ΑΙ.)

Οι τιμωρίες των αμαρτωλών, όπως περιγράφονται στην παράσταση της Κόλασης σε ναούς της Κρήτης, αποτελούν μια εξαιρετική και παραστατική περιγραφή των αντιλήψεων για την αμαρτία, αλλά και για την κοινωνική πραγματικότητα κατά τον 14ο και 15ο αιώνα. Την περίοδο αυτή, η βενετοκρατούμενη Κρήτη αντιμετώπιζε αφενός τις διαρκείς επαναστάσεις απέναντι στον κατακτητή, αφετέρου τις θρησκευτικές αντιπαραθέσεις με αφορμή την πολιτική της ένωσης των εκκλησιών και τη συνύπαρξη στο νησί των δύο δογμάτων. Μέσα σε αυτό το πλαίσιο η παρουσία καθολικών μοναχών και ιερέων μέσα στην πυρά της Κόλασης, ερμηνεύεται ως αντίδραση του ντόπιου πληθυσμού απέναντι στο λατινικό κλήρο. Συχνά ωστόσο, μαζί με τους φραγκισκανούς μοναχούς τιμωρούνται και ορθόδοξοι ιερείς και ιεράρχες, καθώς και οι αιρετικοί των πρώτων αιώνων του Χριστιανισμού.

Στο ναό του Αγίου Γεωργίου στο Βαθιακό Αμαρίου (περ. 1300) ο Άρειος τιμωρείται στην κόλαση και αναφέρεται ως *ο άφρων της Τριάδας*. Στο ναό του Αγίου Ιωάννη στον Ασφεντηλέ Σελίνου (αρχές 14ου αι.), εκτός από τον ηγούμενο που λέγει το όνομα του διαβόλου, τιμωρούνται φραγκισκανοί μοναχοί, καθώς και οι αιρετικοί δάσκαλοι Σαβέλιος, Άρειος και Μακεδόσιος. Οι δύο πρώτοι εμφανίζονται και στον γειτονικό (χρονικά και χωρικά) ναό του Αγίου Προκοπίου στη Λιβάδα, ενώ στον Άγιο Ιωάννη στα Δελιανά Κισάμου (β' δεκαετία 14ου αιώνα), οι οπαδοί του Αρείου που τιμωρούνται είναι μια μεγάλη ομάδα που συνοδεύεται από αρκετούς φραγκισκανούς μοναχούς. Το ίδιο και στο ναό του Αγίου Ιωάννη του Προδρόμου στην Κριτσά Λασιθίου (1353/4), όπου τιμωρούνται πάπες, καρδινάλιοι, φραγκισκανοί και ορθόδοξοι μοναχοί και επίσκοποι.

Η ανάμνηση των αιρετικών παραμένει ζωντανή και κατά τον 15ο αιώνα. Στο ναό του Αγίου Ιωάννη στο Σελλί Ρεθύμνου (1411) τιμωρούνται και πάλι οι Αρειανοί, ενώ στο ναό του Αγίου Κωνσταντίνου στις Βουκολιές Κισάμου (1452) βρίσκονται στην Κόλαση ο Άρειος και ο Μακεδόνης.

Σε μια εποχή που τα λογοτεχνικά κείμενα μιλούν με απαξίωση και καταδικάζουν τον τρυφήλο τρόπο ζωής των κληρικών, παρατηρούμε ότι πολύ σπάνια εικονίζεται η τιμωρία του ιερέα που δεν είναι συνεπής στο λειτούργημά του. Αντίθετα, έχει παραμείνει ζωντανή η μνήμη των αιρετικών του 4ου και του 5ου αιώνα. Η παρουσία τους στις παραστάσεις του 14ου και 15ου αι. δείχνει πόσο ισχυρό παρέμενε το εικονογραφικό πρότυπο, όπως αυτό καθιερώθηκε από παραστάσεις όπως το ψηφιδωτό στο Torcello.

ΔΗΜΗΤΡΗΣ ΑΘΑΝΑΣΟΥΛΗΣ – ΓΙΩΡΓΟΣ ΒΕΛΕΝΗΣ

ΣΥΜΠΑΡΟΜΑΡΤΟΥΝΤΑ ΕΠΙΓΡΑΦΩΝ ΚΟΡΙΝΘΟΥ

Τέσσερις επιγραφές από την Κόρινθο προσφέρουν σημαντικές πληροφορίες για την τοπογραφία της βυζαντινής πόλης αλλά και για την προσωπογραφία της ευρύτερης περιοχής. Μία από αυτές βρέθηκε πρόσφατα σε ανασκαφή της 25^{ης} Ε.Β.Α. στην θέση Μουράτ Αγά της Παλαιάς Κορίνθου. Είναι χαραγμένη σε τμήμα μαρμάρινου κίονα και περιέχει τρεις στίχους, εκ των οποίων ο τελευταίος διατηρείται αποσπασματικά. Στο εξαιρετικά λιτό κείμενό της αναγράφεται:

+ Ἀναστάσιος /² Προτερίου /³ ἀνθύπατος.

Από την μορφή των γραμμμάτων η επιγραφή μπορεί να χρονολογηθεί στα τέλη του 5^{ου} ή, το πιθανότερο, στις πρώτες δεκαετίες του 6^{ου} αιώνα. Τον τίτλο του ανθυπάτου έφερε ο Κυβερνήτης της Επαρχίας Αχαΐας και συνεπώς ο Αναστάσιος συμπληρώνει τον ελλιπή κατάλογο των Κυβερνητών της Νότιας Ελλάδας αυτή την περίοδο, οι οποίοι είχαν την έδρα τους στην Κόρινθο. Κατά το πλέον πιθανό, ο ενεπίγραφος κίονας προέρχεται από παλαιοχριστιανική βασιλική.

Η δεύτερη επιγραφή είναι δημοσιευμένη και προέρχεται από τις ανασκαφές της ΑΣΚΣΑ στην Παλαιά Κόρινθο. Αποδίδεται έξεργα μέσα σε μέταλλιο αποτυπωμένο στην κάτω επιφάνεια επιστυλίου τέμπλου. Για το επιγραφικό κείμενο, που είναι γραμμένο σε απλό δωδεκασύλλαβο στίχο, προτείνεται η ακόλουθη ανάγνωση:

+ Ὡ σῶτερ, /² Πέτρον /³ εὐθαρσὴν /⁴ καίνοε ἐν /⁵ τῇ νίκῃ.

Σύμφωνα με την μορφή των γραμμμάτων η επιγραφή μπορεί να χρονολογηθεί από τα μέσα του 8^{ου} έως και τα μέσα του επόμενου αιώνα. Η νέα ανάγνωση και ειδικότερα το επίθετο ευθαρσής, καθώς και η αναφορά σε νίκη, συνδέει τον αναφερόμενο Πέτρο με στρατιωτικό αξίωμα. Η απουσία αναφοράς του

αξιώματός του και η απόδοση σε αυτόν νικών επιτρέπει να υποθέσουμε ότι ο Πέτρος έφερε το ύπατο αξίωμα του στρατηγού θέματος με έδρα την Κόρινθο, εμπλουτίζοντας με νέα στοιχεία έτσι τον σχετικό κατάλογο. Το επιστόμιο προέρχεται από εκκλησία ικανών διαστάσεων, η οποία δεν έχει εντοπιστεί ακόμη. Η επίκληση στον Χριστό Σωτήρα καθιστά ενδεχόμενη την προέλευσή του από τον αναφερόμενο στις πηγές ομώνυμο ναό.

Η τρίτη επιγραφή είναι χαραγμένη σε τμήμα κορμού κίονα που βρέθηκε στον Ακροκόρινθο και έχει διαβαστεί από προηγούμενους ερευνητές με τον ακόλουθο τρόπο:

+ Δώρησε, Χριστέ, Φωτίω χάριτι τῆς σῆς /² ἀγαθότητος ἐπισκόπῳ
ἔλεος, εἰρήνην /³ καὶ ἄφεσιν ἁμαρτιῶν.

Το επιγραφικό κείμενο αναχρονολογείται στο πρώτο μισό του 9^{ου} αιώνα, άποψη που στηρίζεται σε ισχυρές παλαιογραφικές ενδείξεις, γεγονός που βελτιώνει τη σειρά των γνωστών επισκόπων της Κορίνθου.

Η τέταρτη επιγραφή είναι χαραγμένη στο μέτωπο επιστολίου τέμπλου, που βρίσκεται επίσης στον Ακροκόρινθο και είναι εντοιχισμένο στον εξώτερο αμυντικό περίβολο της δυτικής πλευράς του κάστρου. Το κείμενο είναι κολοβό και σώζει μόνο τον πρώτο στίχο ενός ποιητικού κειμένου που ήταν γραμμένο σε ιαμβικό τρίμετρο και άρχιζε με τον ακόλουθο τρόπο:

+ Τῷ σῶ ναῷ, δέσποινα, άγνή παρθένε...

Το επιστόμιο μαρτυρά την ύπαρξη ναού αφιερωμένου στην Παναγία. Η κατασκευή του τέμπλου εντάσσεται στο τελευταίο τέταρτο του 10^{ου} αιώνα ή στο πρώτο μισό του επόμενου.

Οι δύο τελευταίες επιγραφές, σε συνδυασμό με τα κινητά ευρήματα, αλλά και με το πλήθος των αρχιτεκτονικών μελών, που έρχονται συνεχώς στο φως, υποδεικνύουν ότι στον Ακροκόρινθο υπήρχε εκτεταμένη κατοίκηση ήδη από την πρώτη χιλιετία και πιθανότατα από την περίοδο των μεταβατικών αιώνων.

ΑΛΕΞΑΝΔΡΟΣ ΑΝΑΓΝΩΣΤΟΠΟΥΛΟΣ

ΟΙ ΤΟΙΧΟΓΡΑΦΙΕΣ ΤΟΥ ΚΑΘΟΛΙΚΟΥ ΤΗΣ ΜΟΝΗΣ ΡΟΥΣΑΝΟΥ

Η μονή Ρουσάνου Μετεώρων βρίσκεται κτισμένη σε έναν βράχο ύψους 80 περίπου μέτρων. Κτήτορες της μονής υπήρξαν οι αυτάδελφοι μοναχοί από τα Ιωάννινα, Ιωάσαφ και Μάξιμος, σύμφωνα με το διαθηκώο γράμμα τους. Το καθολικό ανήκει στον αγιορειτικό αρχιτεκτονικό τύπο. Στα δυτικά φέρει λιτή, η οποία καλύπτεται με ενιαίο ελλειψοειδή θόλο (φουρνικό), χωρίς τύμπανο.

Η διακόσμηση του καθολικού έγινε στα 1560 σύμφωνα με την επιγραφή ιστόρησης. Στο εικονογραφικό πρόγραμμα του τρούλου και του ιερού βήματος απεικονίζονται θέματα δογματικού και ευχαριστιακού χαρακτήρα. Στον κυρίως ναό αναπτύσσονται σκηνές Δωδεκαόρτου, Παθών, γεγονότα μετά την Ανάσταση, Θαυμάτων και Διδασκαλίας, σκηνές από τον βίο της Θεοτόκου και μεμονωμένες μορφές αγίων. Η λιτή διακοσμείται με τους Αίνους στο φουρνικό, με τριάντα πέντε σκηνές μηνολογίου στους πλάγιους τοίχους και με την Δευτέρα Παρουσία στον ανατολικό τοίχο.

Οι συνθέσεις και οι μεμονωμένες μορφές του ανώνυμου ζωγράφου του καθολικού της μονής Ρουσάνου αναγνωρίζονται πανομοιότυπα στα καθολικά των μονών Διονυσίου, Μεγάλου Μετεώρου και Δουσίκου και επαναλαμβάνονται στο καθολικό της μονής Δοχειαρίου. Η δράση και κίνηση των ανθρώπινων μορφών εξελίσσεται μπροστά σε βάθος που κλιμακώνουν οργανικά τα αρχιτεκτονήματα και βουνά. Η ιεραρχική κλίμακα τονίζεται με συνθετικούς τρόπους, όπου τα πρωταγωνιστικά πρόσωπα προβάλλονται στο κέντρο της σκηνής σε μεγαλύτερη κλίμακα από τις μορφές που τα πλαισιώνουν. Πάνω στο λαδοκάστανο προπλασμό σχεδιάζονται με καστανό χρώμα τα φυσιολογικά χαρακτηριστικά και τα περιγράμματα των μορφών. Οι όγκοι πλάθονται με ανοιχτό ρόδινο χρώμα, με την τοποθέτησή του σε επάλληλα

στρώματα που διαβαθμίζονται τονικά σε σχέση με τον βαθύχρωμο προπλασμό. Τα σαρκώματα καλύπτουν ικανό μέρος της επιφάνειας και αμβλύνουν την έντασή τους στην περιφέρεια. Η μετάβαση από το φως στη σκιά γίνεται μαλακά με σκοτεινούς τόνους για το βάθος και λεπτά λευκά φώτα που αποδίδονται με παράλληλες γραμμές στο μέτωπο, στις παρειές και στο λαιμό και φωτίζουν τη σάρκα, ενώ κόκκινοι γλυκασμοί στις παρειές, τη μύτη και τα βλέφαρα, δίνουν ωραία χρωματική αίσθηση. Οι πτυχές είναι αυστηρές με ελάχιστες καμπύλες και ανταποκρίνονται στη βασική διάρθρωση του σώματος. Το βάθος τους αποδίδεται με βαθύτερο τόνο του τοπικού χρώματος του ενδύματος.

Ο ζωγραφικός διάκοσμος του καθολικού της μονής Ρουσάνου αποτελεί ένα από τα πλέον ώριμα ζωγραφικά σύνολα που συνεχίζει στο δεύτερο μισό του 16ου αιώνα την εικονογραφική παράδοση της κρητικής σχολής. Το εικονογραφικό πρόγραμμα, η διάταξη των εικονογραφικών κύκλων, οι συνθέσεις, οι μεμονωμένες μορφές και οι φυσιολογικοί τύποι του ζωγράφου του καθολικού της μονής Ρουσάνου αναγνωρίζονται πανομοιότυπα στα καθολικά των μονών που αναφέρθηκαν παραπάνω. Τα εικονογραφικά στοιχεία και τα τεχνοτροπικά χαρακτηριστικά της ζωγραφικής του καθολικού της μονής Ρουσάνου, η ενότητα ύφους, οι συνθετικές επιλογές, οι ήρεμες και γαλήνιες με συγκερατημένες κινήσεις μορφές που αποπνέουν υψηλή ευγένεια και πνευματικό ήθος, ο ταιριαστός συνδυασμός θερμών και ψυχρών χρωμάτων, η ποιότητα των τοιχογραφιών, ακόμη και οι τεχνικές οδηγίες που αφήνει ο ζωγράφος στον βοηθό του και εντοπίζονται σε κάποιες παραστάσεις, απαντούν σταθερά στη ζωγραφική των παραπάνω καθολικών και επιβεβαιώνουν με ασφάλεια την απόδοση του διάκοσμου του καθολικού της μονής Ρουσάνου στον χρωστήρα του κρητικού ζωγράφου Τζώρτζη.

ΜΙΧΑΛΗΣ Γ. ΑΝΔΡΙΑΝΑΚΗΣ

Ο ΚΑΘΕΔΡΙΚΟΣ ΝΑΟΣ ΤΗΣ ΕΠΙΣΚΟΠΗΣ ΑΓΙΑΣ (ΚΥΔΩΝΙΑΣ)

Η επισκοπή Κυδωνίας, της σημαντικότερης πόλης της δυτικής Κρήτης στη θέση της σημερινής πόλης των Χανίων, αναφέρεται στις περισσότερες από τις λίγες πηγές, που αφορούν στην εκκλησιαστική ιστορία της μεγαλονήσου κατά την Α΄ βυζαντινή περίοδο. Η ίδρυσή της αποδίδεται στον άγιο Τίτο. Πρόσφατα, στο κέντρο της πρωτοβυζαντινής ακρόπολης της Κυδωνίας, κάτω από τα υπολείμματα του βενετσιάνικου καθεδρικού ναού της Παναγίας (Duomo), εντοπίστηκαν λείψανα παλαιοχριστιανικής βασιλικής, η οποία υποθέτουμε ότι υπήρξε ο αρχικός καθεδρικός ναός της πόλης και ότι ένα μέρος του είχε ενσωματωθεί στο Duomo. Η Κυδωνία ήταν ένα από τα ελάχιστα παραθαλάσσια αστικά κέντρα της Κρήτης, που εξακολούθησε να υπάρχει, κατά τη διάρκεια των οικιστικών αλλαγών, που εξελίχθηκαν από τον 7ο αιώνα, λόγω των αραβικών επιδρομών. Μετά την απελευθέρωση της Κρήτης από τους Άραβες το 961 φαίνεται ότι στο πλαίσιο κεντρικού πολιτικού σχεδιασμού επιχειρήθηκε η μεταφορά της πόλης σε οχυρή θέση της ενδοχώρας, στο μεγάλο φρούριο που κατασκευάστηκε στη θέση Κάστελος Βαρυπέτρου. Η έδρα της *επισκοπής Αγίας (Agiensis)*, μεταφέρθηκε στον κοντινό στο φρούριο οικισμό, Επισκοπή Αγίας, όπου σώζονται σε μεγάλη έκταση τα ερείπια του καθεδρικού ναού. Παρέμεινε εκεί μέχρι τις πρώτες δεκαετίες του 14ου αιώνα, οπότε επανήλθε στην πόλη Canea (Κυδωνία).

Ο ναός της Κοιμήσεως της Θεοτόκου κτίστηκε κατά τον 5ο αιώνα στον αρχιτεκτονικό τύπο της τρίκλιτης, ξυλόστεγης βασιλικής, μήκους 21,87 μ., με εγκάρσιο κλίτος σε σχήμα T, συνολικού πλάτους 20,67 μ. και νάρθηκα. Ανατολικά καταλήγει σε μεγάλη πεταλοειδή αφίδα, διαμέτρου 7,30μ., με τρίλοβο παράθυρο. Ο ναός διαιρείται σε κλίτη από τοξοστοιχίες με τρεις

ρωμαϊκούς κίονες σε δεύτερη χρήση. Είναι κτισμένος από απλή τοιχοποιία με ακατέργαστους λίθους εναλλασσόμενους με ζώνες από δυο πλίνθους. Από το γλυπτό διάκοσμο διασώζονται οι αμφικιονίσκοι του παραθύρου της αφίδας με ανάγλυφα «χρίσματα» στα αμφικιονόκρانا καθώς και τμήμα πεσσίσκου τέμπλου. Σε παλιότερες εργασίες καθαρισμού είχε αποκαλυφθεί, μεταξύ των άλλων, και επιτύμβια επιγραφή του πρεσβυτέρου Σαββατίωνος.

Με τη μεταφορά της έδρας της επισκοπής στην Αγία, μετά το 961, πραγματοποιήθηκαν εκτεταμένες επεμβάσεις ανακατασκευής του ερειπωμένου ναού. Προστέθηκαν δυο ακόμη ημικυλινδρικές αφίδες ανατολικά, ανακατασκευάστηκαν σε μεγάλη έκταση οι πλάγιοι τοίχοι, αφού αποκόπηκε το εγκάρσιο κλίτος. Ο νότιος τοίχος ενισχύθηκε με πεσσούς και διαμορφώθηκε πλαστικά με τυφλά αφιδώματα. Τα πλάγια κλίτη και ο νάρθηκας στεγάστηκαν με σταυροθόλια, ενώ το κεντρικό και ο εξωνάρθηκας φαίνεται ότι πιθανώς παρέμειναν ξυλόστεγα. Οι κίονες ενισχύθηκαν με εγκιβωτισμό του κατώτερου τμήματος σε κτιστούς πεσσούς. Ο ναός με τη νέα του μορφή φαίνεται ότι πιθανώς δεν άντεξε στο μεγάλο σεισμό του 1303. Έτσι μετατράπηκε στο επόμενο διάστημα και πάλι σε ξυλόστεγο, την ίδια εποχή περίπου που η έδρα της επισκοπής επανήλθε στην πόλη των Χανίων. Μια επόμενη οικοδομική φάση, πιθανώς των χρόνων της Τουρκοκρατίας, μετά την εκ νέου ερείπωση της βασιλικής, εντοπίζεται στο ανατολικό μέρος του κεντρικού κλίτους, αφού κλείστηκαν με τοιχοποιία τα κενά μεταξύ των κίωνων. Σήμερα χρησιμοποιείται ως ναός το βόρειο τμήμα του νάρθηκα, που διατηρεί το σταυροθόλιό του, και του συνεχόμενου εξωνάρθηκα με σύγχρονη στέγη από σκυρόδεμα και κατά την ημέρα της πανήγυρης ο ερειπωμένος κυρίως ναός με πρόχειρες, ακαλαίσθητες κατασκευές.

ΠΑΣΧΑΛΗΣ ΑΝΔΡΟΥΔΗΣ

Ο ΒΥΖΑΝΤΙΝΟΣ ΝΑΟΣ ΤΟΥ ΑΓΙΟΥ ΑΜΦΙΛΟΧΙΟΥ (ΜΕΤΕΠΕΙΤΑ EFLATUN MESCIDI) ΣΤΗΝ ΑΚΡΟΠΟΛΗ ΤΟΥ ΙΚΟΝΙΟΥ (ΚΟΝΥΑ) ΤΗΣ ΜΙΚΡΑΣ ΑΣΙΑΣ

Ο βυζαντινός ναός του Αγίου Αμφιλοχίου στο Ικόνιο (Konya) της Μικράς Ασίας ήταν κτισμένος στον τεχνητό λόφο της αρχαίας ακρόπολης της, που είναι γνωστός ως του «Αλλαντίν» (από το όνομα του Σελτζούκου σουλτάνου του Ρουμ Alaeddin Kaikobad Α', 1219-1236). Ο σουλτάνος έκτισε δίπλα στο ναό το Alaeddin Camii και το ανάκτορό του, από το οποίο σώζεται σήμερα μόνο ένα τμήμα του πύργου του (kfsk). Ο Άγιος Αμφιλόχιος, γνωστός από παλιές γκραβούρες, φωτογραφίες και τη δημοσιευμένη κάτοψή του, κατεδαφίστηκε το 1921.

Σύμφωνα με το σχέδιο των W.Ramsey και G.Bell, ο ναός ήταν ως προς την κάτοψή του σταυροειδής εγγεγραμμένος με τρούλο (εξωτερικές διαστάσεις 13,20 x 15,80 μ.). Ιδιαίτερη ήταν η κάτοψή του, καθώς απουσίαζαν τα ανατολικά γωνιαία διαμερίσματα και η ανατολική κεραία του σταυρού. Ο τρούλος στηριζόταν επάνω σε ένα αρκετά ψηλό πολυγωνικό πλινθόκτιστο τύμπανο με δύο επάλληλες σειρές τυφλών αψιδωμάτων. Η νοτιοανατολική γωνία του ναού είχε μια αψίδα, εγγεγραμμένη χαμηλά στο πάχος του ανατολικού τοίχου, η οποία πρόβαλλε εξωτερικά ως ημικυκλική, ενώ η βορειοανατολική δεν είχε αψίδα. Στη νότια κεραία του ναού υπήρχε ένα δίλοβο φραγμένο παράθυρο, με ισοϋψείς λοβούς, που σχηματίζονταν με διβαθμιδωτό πλαίσιο από πλίνθους τοποθετημένους με μέτωπο τη στενή τους πλευρά. Το παράθυρο αυτό, από το οποίο απουσίαζε ο διαχωριστικός κιονίσκος και το επίθημά του, εγγράφονταν με τη σειρά του σε ένα επίσης πλίνθινο διβαθμιδωτό αψιδωμα.

Ο αρχικός βυζαντινός ναός υπέστη κατά καιρούς διάφορες προσθήκες και αλλοιώσεις και τελικά μετατράπηκε σε μουσουλμανικό τέμενος χωρίς μιναρέ.

Έκτοτε έλαβε την ονομασία *Eflatün Mescidi* (τέμενος του Πλάτωνα). Η πρώτη μνεία του ως *mescid* γίνεται το 1476, στα χρόνια του Μωάμεθ Β΄ του Πορθητή (1451-1481). Η Κορυα των Καραμανιδών έπεσε στα χέρια των Οθωμανών στα 1466. Μια επιγραφή που παλιότερα βρισκόταν στα τείχη της πόλης, με τη χρονολογία 1467, ανέφερε ότι «... Ο Μωάμεθ, ο γιός του Μουράτ κατασκεύασε κτίρια ψηλά στο τειχισμένο κάστρο, που ισάξιά τους δεν υπήρχαν στον κόσμο ...». Είναι λοιπόν πολύ πιθανό, ότι ο Άγιος Αμφιλόχιος μετατράπηκε στο *Eflatün Mescid* κατά τη διάρκεια αυτών των οικοδομικών εργασιών. Αργότερα, τον 19^ο αιώνα, επάνω στον τρούλο του κτίσματος προστέθηκε και ένας ξύλινος πύργος ρολογιού (*Saat kulesi*).

Με βάση τα ιστορικά στοιχεία και παρατηρήσεις από τις παλιές φωτογραφίες του αρχείου της G. Bell επιχειρούμε μια νέα προσέγγιση ως προς τον αρχικό τύπο του ναού, με ταυτόχρονη διάκριση των οικοδομικών φάσεων της εποχής της Τουρκοκρατίας, όπως και διερεύνηση της διατυπωμένης υπόθεσης περί ηθελημένης διατήρησης του ναού από τους Σελτζούκους ηγεμόνες του σουλτανάτου του Ρουμ και απόδοσής του στη λατρεία των χριστιανών συζύγων τους.

ILYA ANTIPOV

**RUSSIAN MONASTIC ARCHITECTURE OF THE 11th–15th
CENTURIES: THE MAIN TRENDS OF DEVELOPMENT**

The first stone church appeared in Old Russia at the end of 10th century, but its monastic architecture started to develop only in the second half of the 11th century. Many monasteries of the 11th–14th centuries were idiorrhythmic. They had only stone churches and wooden cells, although in the last third of the 11th century the first Russian cenobitic monastery, Kievo-Pechorskaya Lavra of the Dormition of Virgin, was founded. This ensemble consisted of three main stone buildings: the cathedral (1073–1075), the refectory (the first stone refectory in Russia, 1108) and the gates with gate church (1100's); also it had stone walls (end of 12th c.). Another stone refectory was erected in Antoniev monastery in Novgorod (first quarter of 12th c.). In some other monasteries in Kiev, Novgorod and Smolensk two stone churches (the cathedral and the gate church) were built in the 12th century, the other monastic buildings were wooden.

We know many existing or excavated stone churches, but unfortunately only little evidence of the other monastic buildings survives (we have more information about Kievo-Pechorskaya Lavra). We can only say that during the pre-Mongolian period there were not any specific rules about the placement of refectories or gate churches on the territory of the monastery, and they were built according to the particular situation of the place, its terrain, roads, etc. Probably the refectories of that time had no churches, but all stone gates had a church above them.

The situation changed in the 14th–15th centuries when many new monasteries were founded in northeastern and northwestern Russia, the majority of which were cenobitic. Some of these monasteries had stone churches (the cathedral,

the gate church, and sometimes other churches) and refectories, which were situated close to the cathedral. In the principality of Moscow the first refectories of the 15th century had no churches and that is why their orientation differed from the orientation of the church. In Novgorod the refectories of the middle of the 15th century were always built as a complex - the church in the eastern part and the refectory itself in the western part. Therefore the cathedral and the refectory usually had the same orientation - they looked to the east. This tradition became generalized in Russian architecture of the 16th-17th centuries.

Due to the lack of information about Russian monasteries of 11th-15th centuries, we cannot make a true reconstruction of their ensembles, although it is obvious that there were three main parts of such complexes: the cathedral, refectory and gates with gate church. Of course, these monasteries had cells and walls, but usually they were wooden. Only in the 16th-17th centuries did many Russian monasteries obtain stone cells, walls, and belfries.

ΚΛΗΜΗΣ ΑΣΛΑΝΙΔΗΣ

Η ΧΡΟΝΟΛΟΓΗΣΗ ΤΟΥ ΝΑΟΥ ΤΟΥ ΑΓΙΟΥ ΠΑΥΛΟΥ
ΣΤΗΝ ΑΚΑΜΑΤΡΑ ΙΚΑΡΙΑΣ

Ο ναός του Αγίου Παύλου στην Ακαμάτρα της Ικαρίας είναι γνωστός από άρθρο του Δ. Πάλλα, που δημοσιεύτηκε το 1974 στον 23ο τόμο του *Jahrbuch der Österreichischen Byzantinistik*. Πρόκειται για μονόχωρο καμαροσκεπή ναΐσκο, ο ανατολικός τοίχος του οποίου διακοσμείται με ιδιόμορφα μονόχρωμα γραπτά γεωμετρικά θέματα και σταυρούς, ερυθρωπής απόχρωσης.

Ο Δ. Πάλλας επεσήμανε στο εσωτερικό του ναού τρεις γραπτές επιγραφές, που αναφέρουν χρονολογίες. Οι δύο από αυτές, εκ των οποίων η μία αφορά στην αφιέρωση του ναού στους Αγίους Αποστόλους, τον Άγιο Αντώνιο και τον Άγιο Ευστάθιο, αναφέρουν, κατά τον Πάλλα, το έτος 6612 (=1103/4). Η τρίτη επιγραφή αναφέρει, κατά τον ίδιο μελετητή, το έτος 6635 (=1126/7). Η παρουσία ανεικονικού διακόσμου σε έναν ναό που θεωρήθηκε ασφαλώς χρονολογημένος στις αρχές του 12ου αιώνας αποτέλεσε την βάση για την ανάπτυξη μιας θεωρίας περί ύπαρξης στα νησιά του Αιγαίου ενός ανεικονικού ρεύματος, το οποίο έχει παλαιοχριστιανική καταγωγή και συνυπάρχει με την ζωγραφική που ακολουθεί τα καθιερωμένα εικονογραφικά προγράμματα, θέτοντας υπό αμφισβήτηση τη σχέση της ανεικονικής τέχνης των νησιών με την Εικονομαχία. Η θεωρία αυτή δεν έγινε γενικώς αποδεκτή, καθώς η μελέτη της ανεικονικής ζωγραφικής της Νάξου οδηγεί με βεβαιότητα σε αντίθετα συμπεράσματα. Ωστόσο, ο Δ. Πάλλας, παρά τις αμφισβητήσεις που εκφράστηκαν, κυρίως από τον Μ. Χατζηδάκη και την Μ. Αχειμάστου-Ποταμιάνου, δεν αναθεώρησε την άποψή του, η οποία, μάλιστα, επηρέασε την διεθνή βιβλιογραφία. Η παρουσία ανεικονικού διακόσμου στον 12ο αιώνα παρέμεινε δυσερμήνευτη.

Η αρχιτεκτονική του μνημείου δεν αφήνει καμμία αμφιβολία πως ο ναός δεν είναι δυνατόν να έχει κτιστεί κατά το 12ο αιώνα ή παλαιότερα, καθώς οι τρεις κόγχες στον ανατολικό του τοίχο διαμορφώνονται με τόξα οξυκόρυφα και μάλιστα διπλής καμπυλότητας. Η επανεξέταση των επιγραφών επιβεβαίωσε την παρατήρηση αυτή, καθώς διαπιστώθηκε πως το πρώτο γράμμα τους δεν είναι το ζ' αλλά το α' και, επομένως, οι αναφερόμενες σε αυτές χρονολογίες είναι το 1612 και το 1635 αντιστοίχως, σε έτη από τη γέννηση του Χριστού και όχι από κτίσεως κόσμου. Η ορθή ανάγνωση των επιγραφών οφείλεται στον Δρα Αγαμέμνονα Τσελίκα, επικεφαλής του Ιστορικού και Παλαιογραφικού Αρχείου του Μορφωτικού Ιδρύματος της Εθνικής Τραπέζης, στον οποίον εκφράζω θερμότατες ευχαριστίες. Η σύγκριση του αρχικού γράμματος της χρονολογίας σε κάθε επιγραφή με το γράμμα α στις υπόλοιπες λέξεις της ίδιας επιγραφής πείθει για την ορθότητα της ανάγνωσης αυτής. Την χρονολόγηση των επιγραφών επιβεβαίωσε και η παραβολή με ικαριακά έγγραφα του 17ου αιώνας, που έθεσε υπ' όψιν μου ο Α. Τσελίκας και όπου ο γραφικός χαρακτήρας και ο τρόπος γραφής της χρονολογίας είναι πανομοιότυπος.

Με την μετάθεση της χρονολόγησης των επιγραφών κατά πέντε αιώνες, ο ιδιόμορφος διάκοσμος του ναού του Αγίου Παύλου αποσυνδέεται από το ιστορικό και καλλιτεχνικό πλαίσιο της βυζαντινής τέχνης. Επομένως, κάθε σύγκριση με την ζωγραφική της Εικονομαχίας στη Νάξο και τα άλλα νησιά –με την οποία ούτως ή άλλως δεν παρουσιάζει καμμία ομοιότητα– όπως και με την παλαιοχριστιανική τέχνη, είναι προφανώς άσκοπη. Η ερμηνεία του διακόσμου του ναού στο πλαίσιο της τέχνης των νησιών του Αιγαίου κατά τους αιώνες που ακολούθησαν την πτώση της βυζαντινής κυριαρχίας παραμένει ανοικτή στην έρευνα.

ΝΙΚΟΛΑΟΣ ΒΑΣΙΛΑΚΗΣ

**ΚΟΙΜΗΣΗ ΤΗΣ ΘΕΟΤΟΚΟΥ ΝΕΑΣ ΦΙΓΑΛΕΙΑΣ: ΑΡΧΑΙΟΛΟΓΙΚΗ
ΔΙΕΡΕΥΝΗΣΗ ΝΟΤΙΟΥ ΚΛΙΤΟΥΣ**

Στο πλαίσιο της αναζήτησης στοιχείων για τη σύνταξη μελέτης επισκευής και αποκατάστασης της μεσοβυζαντινής βασιλικής Κοιμήσεως Θεοτόκου Νέας Φιγαλείας, στις αρχές του 2012 πραγματοποιήθηκαν καθαιρέσεις των επιχρισμάτων και ανασκαφή στο νότιο κλίτος. Σε όλο το μήκος του νότιου κλίτους είχε σχηματιστεί επίχωση μετά την ερείπωσή του, ως αποτέλεσμα μεταγενέστερων τροποποιήσεων, που το κατέστησαν απροσπέλαστο από τον κυρίως ναό. Κατά την αποχωμάτωσή του εντοπίστηκαν και στη συνέχεια ανασκάφηκαν τέσσερις κιβωτιόσχημοι τάφοι στο επίπεδο θεμελίωσης του ναού. Στην επίχωση περιέχονταν οστά, τα οποία αποδίδονται σε απλούς ενταφιασμούς στο χώμα. Την κάλυψη των τάφων αποτελούσαν επίπεδες ψαμμιτικές πλάκες εγκάρσια τοποθετημένες. Τα τοιχώματά τους ήταν οικοδομημένα με αργούς λίθους και κάθετα διατεταγμένες λιθοπλίνθους. Το δάπεδο ήταν από πατημένο χώμα. Καθένας από τους τάφους περιείχε ένα νεκρό, εκτός από τον τάφο 2, στον οποίο διαπιστώθηκαν σκελετικά κατάλοιπα ενήλικα και παιδιού. Οι νεκροί βρέθηκαν εκτάδην κατά τον άξονα Α-Δ, με το κρανίο στη δύση και τα χέρια σταυρωμένα στο στήθος.

Στον τάφο 1, παραπλεύρως του κρανίου, υπήρχε θραυσμένη κούπα με λοξά τοιχώματα στο σώμα, της κατηγορίας *matt-painted*, εισηγμένη από τη Ν. Ιταλία. Στην επιφάνειά της φέρει γραπτή διακόσμηση με τη χρήση ερυθρού επιχρίσματος. Ο τύπος αυτού του αγγείου παραγόταν από το 13^ο έως το 15^ο αι. και απαντάται στην Κόρινθο, στο Άργος, στο Κάστρο Χλεμούτσι και στην Γλαρέντζα. Η εύρεσή του σχετίζεται με το έθιμο της θραύσης του αγγείου και της εναπόθεσης τεμαχίου στο στόμα του νεκρού.

Στον τάφο 2 διασώθηκε ζευγάρι δερμάτινων παιδικών υποδημάτων, που αποτελούνται από καττύματα (σόλες) με μυτερή άκρη, συμμετρικά, χωρίς σαφή διαφοροποίηση μεταξύ δεξιού και αριστερού ποδιού. Ο συγκεκριμένος τύπος χαρακτηρίζει τα παλαιοχριστιανικά και βυζαντινά υποδήματα. Πρόκειται για σπάνιο εύρημα, καθώς οι κλιματολογικές συνθήκες του ελλαδικού χώρου δεν ευνοούν τη διατήρηση στοιχείων ένδυσης και υπόδησης. Η κατασκευή τους έγινε από συνδυασμό δερμάτων μουχαριού και κατσικιού, ενώ για να μην καταστρέφονται οι εύφθαρες σόλες προστέθηκαν σιδερένια, με πλατιές εφηλίδες, καρφάκια στα πέλματα, σε πυκνή διάταξη ελικοειδούς σχήματος. Τα υποδήματα είναι μαύρου χρώματος, χαμηλά και κατασκευασμένα σε καλούπι. Η μία από τις δύο σόλες, που σώζεται καλύτερα, είναι φθαρμένη από τη χρήση, γεγονός που συνιστά ένδειξη ότι δεν χρησιμοποιήθηκαν αποκλειστικά ως ταφικό κτέρισμα. Οι τυπολογικές ομοιότητες που παρουσιάζουν με τα υποδήματα της νεαρής αρχόντισσας από ταφή στην Αγία Σοφία του Μυστρά, τα οποία χρονολογούνται στα τέλη του 14^{ου} αρχές 15^{ου} αι., μας επιτρέπουν να δεχθούμε μία αντίστοιχη χρονολόγηση για το εν λόγω εύρημα.

Οι τάφοι 3 και 4 ήταν ακτέριστοι. Η ιδιαιτερότητα του τάφου 4 είναι ότι τον ώμο και το κρανίο του νεκρού κάλυπτε κεραμίδα. Η τοποθέτησή της ανάγεται σε επιβίωση ταφικού εθίμου μεσοβυζαντινών χρόνων, τεκμηριωμένου στην Ήπειρο, στην Πύδνα και στα χριστιανικά νεκροταφεία της Θεσσαλονίκης, που δείχνει ιδιαίτερο σεβασμό στην κεφαλή του νεκρού.

Η έλλειψη νομισματικής μαρτυρίας δυσχεραίνει την ακριβή χρονολόγηση των τάφων. Ωστόσο πρόκειται για ταφές αδιατάρακτες, οι οποίες, βάσει των ευρημάτων τους, κυμαίνονται μεταξύ 14^{ου}-15^{ου} αι. και συνδέονται με τη συνήθεια της βυζαντινής φεουδαρχίας, που διέθετε κτητορικούς τίτλους σε μονές και ναούς, για ταφή στο νάρθηκα ή στα πλάγια κλίτη.

ΟΛΓΑ ΒΑΣΣΗ – ΣΤΕΛΛΑ ΦΑΪΤΑΚΗ

Η ΚΙΝΣΤΕΡΝΑ ΤΗΣ ΝΕΑΣ ΜΟΝΗΣ ΣΤΗ ΧΙΟ

Η κινστέρνα της Νέας Μονής στη Χίο είναι τυπικό δείγμα μοναστηριακής δεξαμενής νερού, η οποία έφθασε έως τις μέρες μας σε άριστη κατάσταση διατήρησης. Είναι ένα σημαντικό δείγμα μεσοβυζαντινής, ακριβώς χρονολογημένης, κινστέρνας που σώζει όλα τα αρχικά μορφολογικά και κατασκευαστικά της γνωρίσματα.

Πρόκειται για εν μέρει υπόσκαφο κτίριο ορθογωνίου σχήματος, διαστάσεων 19,46 x 12,52 μ., που στεγάζεται με επίπεδο βατό δώμα και είχε χωρητικότητα περί τα 700 κυβικά μέτρα νερού. Στο εσωτερικό οκτώ μαρμάρινοι κίονες, ανά τέσσερις σε δύο σειρές, στηρίζουν δεκαπέντε ημισφαιρικούς τυφλούς θολίσκους. Οι εσωτερικές επιφάνειες είναι επιχρισμένες με υδραυλικό κονίαμα που εξασφάλιζε τη στεγανότητα του χώρου. Δύο μεγάλοι πλίνθινοι σταυροί σχηματίζονται για την προστασία των υδάτων στην πρόσοψη του κτιρίου, στις δύο πλευρές της θύρας που επιτρέπει την επίσκεψη στο εσωτερικό της δεξαμενής. Ο εμπλουτισμός της κινστέρνας σε αποθέματα νερού γινόταν από οπαία στο δώμα, από τα οποία με τις κατάλληλες ρύσεις που είχαν διαμορφωθεί στην επιφάνεια του δώματος εισέρρεαν τα νερά της βροχής.

Οι εργασίες αποκατάστασης που πραγματοποίησε η 3^η Εφορεία Βυζαντινών Αρχαιοτήτων στην κινστέρνα της Νέας Μονής στα τέλη της δεκαετίας του 1990, κατά τη διάρκεια του Β΄ Κοινοτικού Πλαισίου Στήριξης, έφεραν στο φως νέα στοιχεία για τη δομή της, για την οικοδομική της ιστορία και άγνωστες πτυχές για τις επισκευές που δέχθηκε στην πορεία της μέσα στους αιώνες.

Όσον αφορά τη χρονολόγησή του κτιρίου, αυτή τοποθετείται με ασφάλεια στα μέσα του 11^{ου} αιώνα, αφού, όπως έδειξε η τοιχοποιία που αποκαλύφθηκε

άθικτη στη δυτική και στη βόρεια πλευρά, η δομή της κινστέρνας ήταν όμοια με του καθολικού της μονής. Προφανώς, παράλληλα με την ίδρυση του καθολικού και της κοινοβιακής Τράπεζας, που ήταν τα πρώτα κτίσματα που κατασκευάστηκαν στο χώρο της μονής, το επόμενο μέλημα των μοναχών της Νέας Μονής ήταν η επάρκεια του συγκροτήματος σε νερό. Η ίδια η ύπαρξη της μονής - που έχει κτισθεί μέσα σε πυκνό δάσος στο όρος Προβατάς – εξαρτιόταν άμεσα από την πληρότητα της δεξαμενής σε νερό. Πρόσφατη εμπειρία από τις πυρκαγιές στο νησί της Χίου, οπότε το νερό της κινστέρνας χρησιμοποιήθηκε για κατάσβεση, υπέδειξε τον καθοριστικό ρόλο του κτίσματος στην επιβίωση της μονής από ανάλογες απειλές κατά την μακροαίωνα ιστορία της.

ΚΩΝΣΤΑΝΤΙΝΟΣ Μ. ΒΑΦΕΙΑΔΗΣ

**Η ΖΩΓΡΑΦΙΚΗ ΣΤΗ ΒΥΖΑΝΤΙΝΗ ΕΠΙΚΡΑΤΕΙΑ ΜΕΤΑ ΤΟ 1350.
ΝΕΕΣ ΤΑΣΕΙΣ ΣΤΗ ΔΙΑΧΕΙΡΙΣΗ ΤΟΥ ΦΩΤΟΣ**

Περί τα μέσα του 14ου αιώνα εκδηλώνονται οι απαρχές ενός ριζοσπαστικά νέου ύφους στη ζωγραφική του Βυζαντίου. Το εικαστικό αυτό ρεύμα εκπροσωπείται κυρίως από εικόνες, όπως η περίφημη εικόνα της μονής Βατοπαιδίου με την Αποκαθήλωση του Χριστού και οι εικόνες του τέμπλου του καθολικού της μονής Μαρκον. Οι ζωγράφοι του εν λόγω ρεύματος επιδιώκουν τώρα να διαπραγματευθούν εκ νέου το χώρο και τη φόρμα και να εκφραστούν μέσα από ένα ιδιαίτερο και πρωτοποριακό χειρισμό του φωτός και της σκιάς. Για πρώτη φορά το φως χάνει τη συμβατική του σημασία και χρήση, καθώς διακρίνεται πλέον από τις μορφές τις οποίες φωτίζει, ως έξωθεν ερχόμενο.

Ο κώνος διασποράς του εξεταζόμενου εικαστικού ιδιώματος, μπορεί να προσδιοριστεί τόσο αρνητικά όσο και θετικά. Εφόσον δεν επηρεάζει ούτε την παράλληλη με αυτό μανιεριστική τάση των μνημείων της νότιας Βαλκανικής ούτε το εξεζητημένο ύφος της «σχολής του Μογανα», ούτε γενικότερα την τέχνη της βυζαντινής περιφέρειας, και εφόσον τα έργα που φαίνεται να συντάσσονται με την τεχνοτροπία αυτή βρίσκονται στην Κωνσταντινούπολη ή συνδέονται με αυτήν, είναι εύλογο να υποθέσει κανείς ότι το υπό σχολιασμό ρεύμα αποτελεί προϊόν της καλαισθησίας της Προτεύουσας. Συγκεκριμένα, η πρωτοποριακή αυτή τέχνη απορρέει οργανικά από το ιδίωμα τοιχογραφημένων συνόλων του 14ου αιώνα που επιχωριάζουν στην περιοχή της Κωνσταντινούπολης (Μονή της Χώρας, Παμμακάριστος), της Θεσσαλονίκης (Άγιοι Απόστολοι), και του Δεσποτάτου του Μιστρά (Παναγία Οδηγήτρια, Περίβλεπτος). Συνδέεται επίσης με φορητά έργα της ίδιας περιόδου, που έχουν αποδεδειγμένη σχέση

με τη Βασιλεύουσα, όπως η περίφημη αμφιπρόσωπη εικόνα της μονής Παντοκράτορος και το χειρόγραφο του Καντακουζηνού στο Παρίσι.

Αν λοιπόν δεχθούμε ότι το ιδίωμα που βλέπουμε στα ανωτέρω καλλιτεχνικά έργα έλκει την καταγωγή από την Κωνσταντινούπολη, είτε γιατί οι χορηγοί συνδέονται με την αριστοκρατία της, είτε γιατί αυτά βρίσκονται αποκλειστικά σε περιοχές που συνδέονται στενά με το βυζαντινό κέντρο εξουσίας, τότε δεν μπορούμε παρά να δεχθούμε ότι και το εξεταζόμενο ρεύμα έλκει την καταγωγή από τη Βασιλεύουσα.

Αυτό όμως που έχει σημασία δεν είναι τόσο η περιγραφή των υφολογικών χαρακτηριστικών ή η πιθανή προέλευση της τεχνοτροπίας αυτής από την Κωνσταντινούπολη όσο η δι' αυτής ερμηνεία της ανάγκης της ύστερης βυζαντινής κοινωνίας για μια μεταβολή στη θεώρηση της επίγειας πραγματικότητας και της ιστορίας. Και αυτό γιατί το στίλ στην τέχνη, ακόμη και σε αυτήν των Μέσων Χρόνων, συνιστά πάντοτε μαρτυρία αξιόπιστη των μεταβολών στη συλλογική σκέψη των κοινωνικών συνόλων και στην πρόσληψη από αυτά του κόσμου.

ΙΩΑΝΝΗΣ ΒΙΤΑΛΙΩΤΗΣ

ΠΕΡΙ ΤΟΥ ΖΩΓΡΑΦΟΥ ΟΝΟΥΦΡΙΟΥ ΤΟΥ ΚΥΠΡΙΟΥ

Με την ανακοίνωση αυτή επιχειρείται μία πρώτη συνολική προσέγγιση του ζωγράφου Ονούφριου του Κυπρίου (υπογράφει και ως *Κυπραῖος*), η δραστηριότητά του οποίου τεκμαίρεται από επιγραφές για το διάστημα μεταξύ 1594 και 1622. Ο Ονούφριος αποτελεί μία ιδιαίτερη περίπτωση στη μεταβυζαντινή ζωγραφική, καθώς είναι ο μόνος ζωγράφος από την Κύπρο που τεκμηριωμένα εργάστηκε στον χώρο της μεζονος Ηπείρου και της Αλβανίας, στην οποία εντοπίζεται και το σύνολο των καταγεγραμμένων μέχρι σήμερα έργων του. Το πατρωνυμικό του, *Αύξεντίου*, το οποίο απαντά μόνο σε μία εικόνα της Θεοτόκου Ελεούσας (Εθνικό Μουσείο Τιράνων), επιβεβαιώνει την κυπριακή του καταγωγή.

Ο Ονούφριος ο Κύπριος ασχολείται ταυτόχρονα με την τοιχογραφία και τη φορητή εικόνα. Το μόνο υπογεγραμμένο από αυτόν σύνολο τοιχογραφιών βρίσκεται στην τρίκλιτη τρουλλαία βασιλική της Παναγίας στο Βραχογοραντζί (ή Βλαχογοραντζί) της Δρόπολης (1622). Εκεί ο Ονούφριος εργάζεται μαζί με τον Κεφαλονίτη Αλεβίζιο Φωκά (μνείες 1613-1622), σύμφωνα με την αφιερωτική επιγραφή. Παρά τη διαφορετική προέλευση των δύο καλλιτεχνών, διαπιστώνεται μία – σπάνια για τέτοιες περιπτώσεις – τεχνοτροπική ενότητα του διακόσμου, σε σημείο που να γίνεται δυσχερής η διάκριση των δύο «χειρών». Ενδεχομένως, το έργο του Φωκά να εντοπίζεται περισσότερο, αν και όχι αποκλειστικά, στον νάρθηκα, ίσως και σε μέρος της κάτω ζώνης του κυρίως ναού. Το πλέον ιδιόμορφο στοιχείο της εικονογραφίας είναι η θεοφανικού χαρακτήρα σύνθεση του δυτικού τμήματος της καμάρας του κεντρικού κλίτους, με την τριπλή απεικόνιση του Χριστού εν μέσω εποουρανίων

δυνάμεων (πολυομμάτων εξαπτερούγων με τη μορφή τροχών) και των συμβόλων των Ευαγγελιστών.

Οι φορητές εικόνες του Ονουφρίου του Κυπρίου (ένδεκα, τουλάχιστον, οι με βεβαιότητα σωζόμενες, από τις οποίες οι έξι βρίσκονται σήμερα στα Τίρανα, καθώς και δύο βημόθυρα με τον Ευαγγελισμό) αποτελούν ένα αρκετό σημαντικό *corpus*. Ενδιαφέρουσα είναι η προσπάθεια μίμησης, ειδικά σε δύο δεσποτικές εικόνες του Χριστού Παντοκράτορος, καθώς και στη δεσποτική εικόνα της Θεοτόκου Ελεούσας, της εικονογραφίας και της τεχνοτροπίας αντίστοιχων έργων του διάσημου Ονουφρίου πρωτοπαπά Νεοκάστρου (1547-1553/4). Ως γνωρίσματα των εικόνων του Ονουφρίου του Κυπρίου σημειώνουμε, επίσης, τον έκτυπο διάκοσμο στον φωτοστέφανο ή και στο βάθος της εικόνας, τον φυτικό διάκοσμο σε διχρωμία υπό μορφή πλαισίου (στοιχείο που απαντάται και σε αγιορείτικες εικόνες του 17ου αιώνα), καθώς και τη συχνή χρήση μακροσκελών αφιερωτικών επιγραφών, με αρκετές ανορθογραφίες. Οι εκτενείς επιγραφές υποδηλώνουν μία προσπάθεια του καλλιτέχνη να επιδείξει λογισσύνη· φαίνεται, εντούτοις, ότι η παιδεία του είναι περιορισμένη.

Το μορφοπλαστικό λεξιλόγιο του κύριου ζωγράφου προσεγγίζει, σε σημαντικό βαθμό, το κυρίαρχο ρεύμα στην εμπειροτεχνική ζωγραφική της κεντρικής, δυτικής και βόρειας Ελλάδας την περίοδο αυτή, αυτό που μπορούμε συμβατικά να αποκαλέσουμε «στυλ του 1600». Παράλληλα, διαφαίνονται υφολογικές αντανάκλασεις από τη ζωγραφική της Κύπρου του ύστερου 16ου αιώνα, ενώ η αποσπασματική, έστω, μίμηση τρόπων του παλαιότερου ομωνύμου του ζωγράφου αποτελεί ένα *άπαξ* στη μεταβυζαντινή ζωγραφική. Τούτο, ειδικά, το στοιχείο προσδίδει στο έργο του Ονουφρίου του Κυπρίου έναν διακριτό, τοπικό χαρακτήρα.

ΣΩΤΗΡΗΣ ΒΟΓΙΑΤΖΗΣ – ΜΙΧΑΛΗΣ ΚΑΠΠΑΣ

ΑΝΔΡΟΜΟΝΑΣΤΗΡΟ ΜΕΣΣΗΝΙΑΣ: ΝΕΟΤΕΡΑ ΣΤΟΙΧΕΙΑ ΓΙΑ ΤΙΣ ΒΥΖΑΝΤΙΝΕΣ ΚΑΙ ΜΕΣΑΙΩΝΙΚΕΣ ΦΑΣΕΙΣ ΤΗΣ ΤΡΑΠΕΖΑΣ ΤΟΥ ΜΟΝΑΣΤΗΡΙΑΚΟΥ ΣΥΓΚΡΟΤΗΜΑΤΟΣ

Το Ανδρομονάστηρο, μετόχι σήμερα της μονής Βουλκάνου, βρίσκεται ΝΑ του οικισμού των Πετραλώνων, σε απόσταση 5χιλ. από την Αρχαία Μεσσήνη. Η μονή οργανώνεται γύρω από μία αυλή, στα ΝΑ της οποίας δεσπόζει το καθολικό, αφιερωμένο στη δεσποτική εορτή της Μεταμορφώσεως του Σωτήρος. Από το μοναστηριακό συγκρότημα, που περιλαμβάνει κτήρια ποικίλων χρήσεων, κυρίως μεταβυζαντινών χρόνων, μεγαλύτερο ενδιαφέρον παρουσιάζει το τριώροφο οικοδόμημα βορείως του καθολικού, η δυτική πλευρά του οποίου εφάπτεται με τον μεγάλο βόρειο πύργο της μονής. Πρόκειται για κτήριο με σύνθετη οικοδομική ιστορία, η πρώτη φάση του οποίου φαίνεται ότι ανάγεται στην εποχή της Φραγκοκρατίας. Το σχήμα και η θέση του εντός του μοναστηριακού συγκροτήματος καθιστούν πιθανή την ταύτισή του με την αρχική τράπεζα της μονής. Η διαλεύκανση των οικοδομικών του φάσεων, η παρουσίαση των οποίων θα μας απασχολήσει στην παρούσα ανακοίνωση, κατέστη εφικτή χάριν στις εργασίες αποκατάστασης της μονής που εκτελούνται από την 26^η Ε.Β.Α. στο πλαίσιο του Ε.Σ.Π.Α.

Η τράπεζα ήταν στην αρχική της μορφή διώροφη. Ισόγειο και όροφος καλύπτονται με ελαφρώς οξυκόρυφες καμάρες. Πάνω από την καμάρα της δεύτερης σάθμης διαμορφωνόταν δίριχτη στέγη, επιστρωμένη με μεγάλων διαστάσεων κεραμίδια, τα ίχνη των οποίων εντοπίστηκαν κατά την ανασκαφική διερεύνηση του χώρου. Κατά μήκος της νότιας πλευράς υπήρχε χαγιάτι, όπως υποδεικνύουν οι έξι κιλλίβαντες, ως επί το πλείστον, από μεσοβυζαντινά μαρμάρινα spolia. Οι αρχικές θύρες ανοίγονταν στον άξονα της δυτικής όψης,

από μία σε κάθε στάθμη, ενώ ο φωτισμός του ορόφου εξασφαλιζόταν από μονόλοβα παράθυρα. Ο ισόγειος χώρος δεν διέθετε παράθυρα και κάλυπτε πιθανώς αποθηκευτικές ανάγκες. Βάσει μορφολογικών και κατασκευαστικών στοιχείων το αρχικό κτίσμα μπορεί να χρονολογηθεί κάπου μεταξύ 13^{ου} και 14^{ου} αιώνα.

Σε μεταγενέστερη οικοδομική φάση, οι τοίχοι του διώροφου οικοδομήματος υπερυψώθηκαν, ώστε να κατασκευασθεί περιμετρικό στηθαίο, που απέληγε κατά τόπους σε επάλξεις. Ο χώρος πάνω από τη στέγη επιχώθηκε προκειμένου να διαμορφωθεί δώμα με κατάλληλες απορροές για τα όμβρια. Πρόσβαση στο δώμα παρείχε μία στενή κλίμακα, που κατασκευάστηκε στο πάχος του νότιου τοίχου της δεύτερης στάθμης. Η εκτεταμένη αυτή μετασκευή, που είχε ως προφανή στόχο την αμυντική θωράκιση του αρχικού οικοδομήματος, θα μπορούσε να τοποθετηθεί στις δεκαετίες που προηγήθηκαν της οθωμανικής κατάκτησης της Πελοποννήσου (1460), εποχή κατά την οποία κορυφώνεται η ανασφάλεια στην ευρύτερη περιοχή, λόγω των αλλεπάλληλων τουρκικών επιδρομών.

Σε μεταγενέστερη εποχή, ίσως κατά τις πρώτες δεκαετίες του 17^{ου} αιώνα, προστέθηκε ένας ακόμη όροφος, η κάλυψη του οποίου γινόταν με ξύλινη στέγη. Τα ανατολικά παράθυρά του διαμορφώθηκαν στη θέση των επάλξεων της προηγούμενης οικοδομικής φάσης, ενσωματώνοντάς τες στη νέα κατασκευή.

Τέλος, ακόμη οψιμότερα, προστέθηκε ο τετραώροφος πύργος στα δυτικά της τράπεζας, που προκάλεσε σειρά μετασκευών στο αρχικό οικοδόμημα. Τότε διανοίχθηκε και η τοξωτή θύρα στο μέσο περίπου της νότιας πλευράς της δεύτερης στάθμης και κατασκευάστηκε η μεγάλη εξωτερικά κλίμακα κατά μήκος της νότιας όψης του αρχικού οικοδομήματος, που κατήγγησε το χαγιάτι. *Terminus ante quem* για τη χρονολόγηση της τελευταίας αυτής επέμβασης παρέχει η εγχάρακτη χρονολογία 1726, που εντοπίστηκε στο ανώτερο τμήμα του δυτικού σταθμού της νότιας θύρας.

ΜΑΡΓΑΡΙΤΑ ΒΟΥΛΓΑΡΟΠΟΥΛΟΥ

ΕΙΚΟΝΕΣ ΤΩΝ ΤΕΜΠΛΩΝ ΤΩΝ ΜΟΝΑΣΤΗΡΙΩΝ ΤΗΣ ΚΡΚΑ ΚΑΙ ΤΗΣ ΚΡΥΡΑ: ΔΥΟ ΔΙΑΦΟΡΕΤΙΚΕΣ ΟΨΕΙΣ ΤΗΣ ΜΕΤΑΒΥΖΑΝΤΙΝΗΣ ΖΩΓΡΑΦΙΚΗΣ ΤΟΥ ΤΕΛΟΥΣ ΤΟΥ 16ου ΑΙΩΝΑ ΣΤΗ ΔΑΛΜΑΤΙΑ

Οι μονές της Κρκα και της Κρυρα αποτελούν τα παλαιότερα και σπουδαιότερα μοναστικά ιδρύματα της δαλματικής ενδοχώρας και συνιστούν πρωταρχικές εστίες διάδοσης της ορθόδοξης λατρείας στα δυτικά Βαλκάνια. Σύμφωνα με την παράδοση, η μονή της Κρυρα ιδρύθηκε το 1317 από βόσνιους μοναχούς με την οικονομική υποστήριξη του κράλη Milutin και αφιερώθηκε στην Κοίμηση της Θεοτόκου, ενώ με πρωτοβουλία της αδελφής του τσάρου Δουσάν, Jelena Xubić ιδρύθηκε το 1345-1351 η μονή της Κρκα και αφιερώθηκε στον Αρχάγγελο Μιχαήλ.

Με την προέλαση των Οθωμανών προς τη Δύση και κυρίως με τους συνεχείς βενετοτουρκικούς πολέμους του 16ου αιώνα τα δύο μοναστήρια βρέθηκαν στο επίκεντρο των συρράξεων και υπέστησαν αλλεπάλληλες καταστροφές, επιδρομές και λεηλασίες. Ωστόσο, μετά τα μέσα του 16ου αιώνα η υπαγωγή των μονών στο Πατριαρχείο του Ρεό σηματοδότησε την έναρξη μιας περιόδου οικονομικής και πνευματικής άνθησης, κατά την οποία τα δύο καθιδρύματα ανακαινίστηκαν και διακοσμήθηκαν με έργα τέχνης και τοιχογραφίες.

Το 1577 ανοικοδομήθηκε και ανακαινίστηκε το καθολικό της μονής της Κρκα, που λίγο αργότερα εφοδιάστηκε με καινούργιο τέμπλο. Οι τέσσερις δεσποτικές εικόνες του, που απεικονίζουν την Παναγία Οδηγήτρια, το Χριστό στον τύπο του Μεγάλου Αρχιερέα, τον Άγιο Ιωάννη τον Πρόδρομο και τον Αρχάγγελο Μιχαήλ, αποτελούν έργα ενός ικανού καλλιτέχνη με επιρροές από τον ιταλικό μανιερισμό, αλλά και με καταφανείς αναφορές στο έργο

του Μιχαήλ Δαμασκηνού. Ο άγνωστος δημιουργός θα πρέπει ενδεχομένως να ταυτιστεί με κάποιον από τους ζωγράφους που δραστηριοποιήθηκαν το τελευταίο τέταρτο του 16ου αιώνα στους κόλπους της ελληνικής παροικίας της Βενετίας, με την οποία, άλλωστε, διατηρούσε στενές επαφές το δαλματικό μοναστήρι. Την υπόθεση αυτή ενισχύει περαιτέρω η παρουσία στο τέμπλο του καθολικού της Κγκκα ενός ζεύγους εικόνων των Αγίων Πέτρου και Παύλου, που αναπαράγουν πιστά τις αντίστοιχες συνθέσεις του Δαμασκηνού στο τέμπλο του Αγίου Γεωργίου της Βενετίας.

Ανάμεσα στο τελευταίο τέταρτο του 16ου και τις αρχές του 17ου αιώνα άρχισε να διακοσμείται το καθολικό της μονής της Κγκρα, οι εικόνες του οποίου φέρουν την υπογραφή του ζωγράφου Ιωάννη Απακά. Μολονότι ακολουθεί το ίδιο εικονογραφικό πρόγραμμα με τις δεσποτικές εικόνες της Κγκκα, το σύνολο του Απακά αγνοεί τις νεωτερικές τάσεις που χαρακτηρίζουν τα αγιογραφικά εργαστήρια της Κρήτης και της Βενετίας κατά το δεύτερο μισό του 16ου αιώνα, αλλά αντίθετα αναπαράγει με εξαιρετική πιστότητα προωμότερα πρότυπα της τέχνης του 15ου αιώνα.

Μέσα από τη μεγάλη τεχνοτροπική τους απόκλιση οι δεσποτικές εικόνες των τέμπλων της Κγκρα και της Κγκκα αντικατοπτρίζουν δύο διαφορετικές τάσεις που εμφανίζονται στην κρητική ζωγραφική του δεύτερου μισού του 16ου και των αρχών του 17ου αιώνα και με σημείο αναφοράς τη Βενετία μεταλαμπαδεύονται στην ανατολική ακτή της Αδριατικής, συμβάλλοντας αποφασιστικά στη διαμόρφωση των αισθητικών προτιμήσεων των ορθόδοξων μοναστικών και εκκλησιαστικών ιδρυμάτων της Δαλματίας.

ΣΤΑΥΡΟΣ ΓΟΥΛΟΥΛΗΣ

ΑΡΧΑΙΟΔΙΦΕΣ ΤΗΣ ΣΚΗΤΗΣ ΣΤΑΓΩΝ: ΤΟ «ΣΥΓΓΡΑΜΜΑ ΙΣΤΟΡΙΚΟΝ» ΚΑΙ Ο ΠΡΩΤΟΣ ΝΕΙΛΟΣ

Το λεγόμενο *Χρονικόν των Μετεώρων*, αυτοτιτλοφορούμενο «Σύγγραμμα Ιστορικόν» (1529+), αποτελεί καταγραφή άτυπης -χωρίς υπογραφές- σύναξης μοναχών της Σκήτης Σταγών [Ίδρυση το 1362 επί μητροπολίτου Λαρίσης Αντωνίου (1332-1363+) και βασιλέα Συμεών Ούρεση-Παλαιολόγου (1359-περ. 1370)], έχοντας έδρα (Κυριακό) τη μονή Δουπιάνης. Οι συντάκτες του κειμένου, μοναχοί χωρίς ιδιαίτερη παιδεία, ‘ανακάλυψαν’ αρχαιακά τεκμήρια: «αξιόπιστους μαρτυρίας γερόντων», έγγραφα, «σημειώματα κωδίκων», «ιστορίες εκκλησιών και αγίων εικόνων», προσπαθώντας να αποδείξουν ότι οι ηγούμενοι της Δουπιάνης είχαν τη νόμιμη διαδοχή, επομένως και δικαιώματα επί των κελλιών της περιοχής. Αναφέρονται οι εξής: 1) κπιτορική επιγραφή της Υπαπαντής (1367): ο Πρώτος τής Σκήτης Νείλος 2) συνοδικό γράμμα τής «Μεγάλης Πόρτας» (1381): ο Πρώτος Νεόφυτος -ενώ το Μετέωρο εκπροσωπεί Πατήρ 3) μη κατονομαζόμενη πληροφορία: ο Πρώτος Νήφων 4) ενεπίγραφη εικόνα (1425/26): ο ηγούμενος-μοναχός «Σεραπίων ο τέκτων!». Στη συνέχεια, τα τεκμήρια στερεύουν, οπότε καταφεύγουν στην προφορική παράδοση συγκρατώντας από μνήμης ως ηγούμενο έναν ιερομόναχο Ακάκιο, ενώ σύγχρονοί τους ήταν οι ιεροδιάκονος! Κυπριανός και ιερομόναχος Άνθιμος. Εξισώνοντας τις έννοιες *Ηγούμενος Δουπιάνης* και *Πρώτος Σκήτης Σταγών* και μονοπωλώντας τον τίτλο του ηγουμένου -το Μετέωρο απέκτησε στο β΄ μισό του 15^{ου} αι.-, οδηγούνται σε απλοποιημένη έως κακή χρήση της τοπικής μοναστικής παράδοσης: η *Σκήτη του Μετεώρου* (ανεπίσημος τίτλος, πρώτη μαρτυρία: 1401, Ιωάσαφ Λαρίσης) κατείχε μετόχια καταχρηστικώς.

Τα πράγματα όμως δείχνουν διαφορετικά. Η αιτία δημιουργίας της Μετεωρίτιξης Σκήτης ήταν ότι πλείστοι μοναχοί εξαρτώμενοι πνευματικώς από τον όσιο Αθανάσιο, τον Ησυχαστή ιδρυτή του Μετέωρου, προσέφεραν σε αυτό τα κελλιά τους [:Αγίας Τριάδας, Αγίου Γεωργίου, Αγίου Νικολάου, Θεοτόκου εις το Πηγάδιον, Υψηλωτέρας, κτλ.]. Η πιο χαρακτηριστική περίπτωση είναι ο ίδιος ο Νείλος, πρώτος Πρώτος της Σκήτης (1362 κ.ε.), που σύμφωνα με το «Σύγγραμμα» έκτισε τέσσερις ναούς (μη κατονομαζόμενους), κατά Δ. Σοφιανό τους εξής: 1) σπήλαιο του Κυρίλλου (Μήκανη)· 2) μονή Αγίου Δημητρίου· 3) μονή Αναλήψεως-Παντοκράτορος (=Υπαπαντή)· 4) μονή Παντοκράτορος (ηγούμενος, ο προαναφερθείς Ακάκιος).

Ο Νείλος τελικά, βάσει εγγράφου του Λαρίσης Ιωάσαφ (1392/93) [Ν. Βέης, Γράμματα Μετέωρου, αρ.9], κληροδότησε στο Μετέωρο δύο μονές: (Αναλήψεως) Σωτήρος-Παντοκράτορος και την πλησιόχωρη του Αγίου Δημητρίου. Τα ίδια κελλία παραδίδει με διαθήκη πάλι στο Μετέωρο ο Νεόφυτος, Πρώτος της Σκήτης, πνευματικό τέκνο των μετεωριτών γερόντων Αθανασίου και Αγάθωνος, «ενδυσάντων το σχήμα» του [Ν. Βέης, αρ.8]. Δεν πρόκειται όμως για δύο πρόσωπα, συνιδρυτές των κελλίων, όπως πιστεύεται, αλλά μάλλον για έναν: «Νεόφυτος» θα ήταν το νέο όνομα του Νείλου (αρχικό γράμμα των δύο [Ν]), ως μεγαλόσχημου μοναχού· εξάλλου διαπιστώνεται και με σύγκριση του γραφικού χαρακτήρα των υπογραφών Νείλου και Νεοφύτου [Δ. Σοφιανός: Κωδ. ΕΒΕ 1460/61, ια΄ και Συνοδικό γράμμα Μονής Μεγάλων Πυλών (1381) ή με σύγκριση των εγγράφων Νείλου-Νεοφύτου [Ν. Βέης, αρ. 3 και 8]. Η δε λεγόμενη «μονή Παντοκράτορος» (του Ακακίου) δεν θα ήταν άλλη από ενδιαίτημα του Πρώτου, «άνωθεν» της Δουπιάνης» [Ν. Βέης, αρ.8, στχ.21-22], όπου έμενε ο Νείλος/Νεόφυτος, άγνωστο αν επέβαλε κι εδώ (σε προσευχάδιο;) την Ανάληψη.

Η Σκήτη Σταγών με θητεία ουσιαστικά ενός Πρώτου χωρίς βασιλική επιστασία και μη έχοντας εγκαταστάσεις, κυρίως έμψυχο δυναμικό, ουσιαστικά αυτοκαταργήθηκε. Ο Πρώτος Νήφων, όταν πια διαφέντευαν οι Οθωμανοί, είχε τυπική παρουσία.

SLOBODAN ĆURČIĆ

SECULAR ASPECTS OF BYZANTINE MONASTIC ARCHITECTURE. THE STATE OF SCHOLARSHIP

Secular aspects of Byzantine monasteries were noted already in the pioneering studies, but the first effort to categorize them was in the work of Anastasios Orlandos, *Μοναστηριακή αρχιτεκτονική*, published in 1958. Taking into consideration monastic architecture only in Greece, Orlandos identified the following secular monastic building categories: gates (πυλώνες), cells (κελλία), refectories (τράπεζα), kitchens (εσία), bakeries (μαγειρεία), storerooms (δοχεία), hospitals (νοσοκομεία), baths (λουτρά), phiales (φιάλα), cisterns (κινστέρνοι), fountains (κρήνη), bell towers (πύργοι κωδωνοστασίων), towers (οχυροί πύργοι), and external monastic buildings (εξωμοναστικά κτήρια)—wash-houses (πλυντήρια), arsenals (αρσανάδες), funerary chapels (νεκροκοίνα ἄσκοι). Orlandos' categorization of secular monastic buildings was applied and further developed in two significant later publications: Yizhar Hirschfeld, *The Judean Desert Monasteries in the Byzantine Period* (New Haven and London, 1992) and Svetlana Popović, *Cross in Circle. Architecture of monasteries in medieval Serbia* (Belgrade, 1994). Though conceptually indebted to Orlandos' pioneering work, Hirschfeld's book is chronologically confined to the 4th to the 7th centuries, and is geographically limited to the Judean desert, while Popović's book encompasses 12th to the 15th centuries in Serbia within its fluctuating political boundaries.

Although Byzantine monasteries became a subject of interest already in the early years of the twentieth century, systematic surveys began only after ca. 1950. Notable works of this period are comprehensive studies of important monastery complexes. Equally significant is the territorial and chronological spread of scholarly pursuits. Secular monastic architecture, an integral subject of such studies, in more recent times has revealed a tendency toward more "specialized" attention

to certain sub-categories of secular monastic buildings. Among these are studies focused on refectories [S. Popović, “The ‘Trapeza’ in Cenobitic Monasteries: Architectural and Spiritual Contexts,” *Dumbarton Oaks Papers* 52 (1998), 281-303], funerary chapels [P. Androudis, *Les églises cimetérielles monastiques du Mont Athos*, Ph.D. diss. Univ. De Paris I (Paris, 1999)], towers [S. Popović, “Pyrgos in the Late Byzantine Monastic Context,” *Manastir Žiča. Zbornik radova* (Kraljevo, 2000), pp. 95-107]; T. Pazaras, ed., *The Towers of Mount Athos* (Thessaloniki, 2002)].

This paper will address the following broader issues related to “secular aspects of Byzantine monastic architecture”:

1. How “secular” is “secular monastic architecture” and how relevant is its distinctive status? While “secular” aspects of monastic architecture were observed early, focus on their sub-categories has emerged as a research phenomenon only in recent decades. Since secular monastic architecture and art constitute the subject of this particular session, relevant questions must be raised.
2. How “closely related” or how “independent” are “sacred” and “secular” buildings in individual monastic complexes? The question needs to address the problems of their distinctive functions, design, and methods of construction. Do “secular” and “sacred” building categories necessarily also imply “specialization’ of their builders or not?
3. How significant is the relative chronology of monastic buildings within a monastic complex? Should a chronological divide between “Byzantine” and “Post-Byzantine” contexts be rigorously employed? What would be the advantages of such a division in the general study of Byzantine architecture, in the study of monastic architecture and, ultimately, in the study of “secular monastic architecture”? Could these possibly lead to unforeseen disadvantages? If so, what might these be?

ΝΙΚΟΛΑΟΣ ΔΕΛΗΝΙΚΟΛΑΣ, ΑΝΔΡΟΝΙΚΗ ΜΙΛΤΙΑΔΟΥ FEZANS

Ο ΜΕΓΑΛΟΣ ΠΕΡΙΒΟΛΟΣ ΤΗΣ ΜΟΝΗΣ ΔΑΦΝΙΟΥ

«Μόνο με συστηματικές ανασκαφές και αρχιτεκτονική ανάλυση μπορούμε να ελπίζουμε ότι θα διευκρινίσουμε τα δύσκολα ιστορικά προβλήματα της Μονής Δαφνίου». Έτσι κλείνει το άρθρο του “Επανεξέταση του Μοναστικού Συγκροτήματος της Ι. Μ. Δαφνίου” (*ΑΕΤΟΣ, Studies in honour of Cyril Mango*, B.G. Teubner Stuttgart und Leipzig 1998), ο καθηγητής Χ. Μπούρας. Την επόμενη χρονιά, μετά τον καταστροφικό σεισμό, ξεκινά μία νέα περίοδος μεγάλων προσπαθειών διάσωσης και αποκατάστασης. Η μελέτη αποκατάστασης του Μεγάλου Περιβόλου έδωσε απαντήσεις σε ορισμένα από τα ερωτήματα, αξιοποιώντας και την γνώση που προέκυψε από τις αυστηρά σωστικές ανασκαφικές έρευνες της τελευταίας δεκαετίας, κατά την αποκατάσταση του Καθολικού, των περύγων κελλιών του μικρού περιβόλου και των ερειπίων που τα περιβάλλουν. Περιορισμένες ανασκαφικές έρευνες θα εκτελεστούν στα θεμέλια του βόρειου τείχους, καθώς και η στρωματογραφική οριοθέτηση των παλαιότερων ανασκαφών του μικρού περιβόλου (1955-60). Η υλοποίηση ενός προγράμματος συστηματικών ανασκαφικών ερευνών στο σύνολο του ερειπιώνα της μονής, σε συνδυασμό με την επαναξιολόγηση παλαιότερων ανασκαφικών ευρημάτων, είναι πιθανόν να διασαφηνίσει σκοτεινές πλευρές της οικοδομικής ιστορίας του μνημειακού συγκροτήματος.

Την Μονή Δαφνίου προστάτευε ο ερειπωμένος σήμερα ρομβόσχημος (97,50 X 95,80 μ.) Εξωτερικός ή Μεγάλος Περίβολος. Μεγάλα αρχικά δίκλιτα οικοδομήματα (κελλιά;) ήταν κτισμένα σε απόσταση 1.50 μέτρου από την βόρεια και την δυτική πλευρά των τειχών, ενώ σύντομα ανοικοδομήθηκαν διώροφες πτέρυγες σε επαφή με την ΒΑ περιοχή του περιβόλου. Στην ανατολική πλευρά και στην δυτική ανοίγονται οι δύο πυργόσχημες πύλες με μνημειώδη διαβατικά

και διπλούς πυλώνες. Ο περιδρόμος στηριζόταν σε τυφλά αφιδώματα, ενώ τρεις τετραγωνικής κάτοψης πύργοι ενίσχυαν μόνο την βόρεια πλευρά. Οι αρχικές επάλξεις έφεραν ημικυλινδρική στέψη και όχι οξυκόρυφη. Ο τρόπος οικοδόμησης οδήγησε σε παραπλανητικά συμπεράσματα τους μελετητές του μνημείου, ώστε να θεωρείται, μέχρι το 1998, ότι ήταν τμήμα περιτοίχισης παλαιοχριστιανικού λατρευτικού χώρου. Είναι ενιαίο οικοδόμημα που κτίστηκε βιαστικά, αλλά με τήρηση των κανόνων οχυρωτικής, για να ελεγχθεί η κύρια χερσαία είσοδος στο λεκανοπέδιο των Αθηνών. Χρησιμοποιήθηκαν μέχρις ορισμένου ύψους μεγάλοι λατυποπαγείς λιθόπλινθοι, προερχόμενοι από στερεοβάτη ναού των όψιμων ρωμαϊκών χρόνων, άφθονο ασβεστοκονίαμα με ερυθρωπά αδρανή από την θραύση μέρους των μεγάλων λιθοπλίνθων, καθώς και οριζόντιοι και κατακόρυφοι οπτόπλινθοι. Μετά την εξάντλησή των ογκολίθων η οικοδόμηση ολοκληρώθηκε με αργολιθοδομή. Στο ανατολικότερο μισό του χώρου έχουν οικοδομηθεί το Καθολικό και η ερειπωμένη σήμερα βυζαντινή Τράπεζα. Η μικρή αυλή, νότια του Καθολικού, είχε διαμορφωθεί από την μεσοβυζαντινή περίοδο, χωρίς βέβαια να έχει πάρει την εντελώς κλειστή μορφή που πρώτοι πρέπει να διαμόρφωσαν οι Κιστερικιανοί Μοναχοί και επανέλαβαν οι ορθόδοξοι μοναχοί της τουρκοκρατίας, οικοδομώντας την οξυκόρυφη τοξοστοιχία. Η ασυμμετρία στην τοποθέτηση του Καθολικού και του νότιου αύλειου χώρου όπως και ο διαφορετικός προσανατολισμός τους από εκείνον του Μεγάλου Περιβόλου, είχαν άμεση συνέπεια να εφάπτονται σχεδόν τα ανατολικά κτίσματα των δύο συγκροτημάτων στην θέση της ανατολικής Πύλης, που έγινε έτσι εξίσου μνημειώδης με την δυτική θαλασσινή Πύλη της Μονής.

Ο μικρός περίβολος, απομονωμένος από τον ερειπωμένο μεγάλο περίβολο με μεταγενέστερες τοιχοποιίες και οχυρώσεις, που χρησιμοποίησαν ακόμη και το ίδιο το Καθολικό σαν βόρειο όριο, αποτέλεσε την συρρικνωμένη εκδοχή της Μονής από την όψιμη Φραγκοκρατία.

ΝΑΝΣΗ ΔΗΛΕ

**ΤΟ ΥΣΤΕΡΟΒΥΖΑΝΤΙΝΟ ΣΤΡΩΜΑ ΤΟΙΧΟΓΡΑΦΗΣΗΣ ΤΟΥ ΝΑΟΥ
ΤΗΣ ΠΑΝΑΓΙΑΣ ΣΤΟ ΡΟΕΙΝΟ ΑΡΚΑΔΙΑΣ. ΕΝΑ ΑΓΝΩΣΤΟ ΕΡΓΟ
ΓΝΩΣΤΟΥ ΕΡΓΑΣΤΗΡΙΟΥ**

Σύμφωνα με τη βιβλιογραφία, ο τοιχογραφικός διάκοσμος του μονόχωρου ναού της Παναγίας στο Ροεινό Αρκαδίας τοποθετείται στους μεταβυζαντινούς χρόνους. Η άποψη αυτή στηρίχτηκε, κυρίως, στην επιγραφή του κτιστού τέμπλου του, σύμφωνα με την οποία, ο ναός τοιχογραφήθηκε το 1592 από τους Μαρίνο και Δημήτριο Κακαβά. Στην ανακοίνωση υποστηρίζεται ότι ο ναός φέρει ένα προγενέστερο στρώμα τοιχογράφησης, το οποίο καταλαμβάνει το χώρο του Ιερού Βήματος και το ανατολικό τμήμα του κυρίως ναού. Η εικονογραφική και τεχνοτροπική εξέταση του διακόσμου αυτού, καθώς και η γραφολογική εξέταση των επιγραφών του καταδεικνύουν την ιδιαίτερη συνάφειά του με τα σύνολα των ναών του Αγίου Γεωργίου (1374/75) και των Αγίων Αποστόλων στο Λογκανίκο Λακωνίας. Η ακριβής χρονολόγηση του πρώτου αποτελεί *terminus* για τη χρονολόγηση αυτού του αρχικού, καθώς φαίνεται, στρώματος τοιχογράφησης της Παναγίας Ροεινού στην ίδια περίοδο.

Διαπιστώνεται η συνεργασία τριών ζωγράφων, που φαίνεται να ανήκουν σε ένα πολυμελές συνεργείο, η σύνθεση του οποίου μεταβάλλεται ανάλογα με το έργο που κάθε φορά αναλαμβάνει. Στα έργα του περιλαμβάνονται επίσης τα σύνολα των ναών Αγίου Γεωργίου και Αγίων Αποστόλων Λογκανίκου Λακωνίας. Στον κύκλο του (ευρύτερο ή μη) ανήκουν κι άλλοι ζωγράφοι, όπως αυτοί που εργάζονται στο παρεκκλήσι του Αγίου Κυπριανού (1366) της μονής Οδηγήτριας στο Μυστρά και στον αδημοσίευτο ναό του Αγίου Νικολάου στο Κούμαρο Λεονταρίου Αρκαδίας.

Χωρίς να μπορεί να αποκλειστεί η άποψη της Ολυμπίας Χασούρα περί μαθητείας των ζωγράφων του Λογκανίκου (συνεπώς και του Ροεινού) σε

εργαστήρια του Μυστρά, εκφράζεται η υπόθεση «φοίτησής» τους στη σχολή της Ταβίας (σημερινής Νταβιάς). Πρόκειται για πόλισμα που βρίσκεται σε απόσταση λίγων χιλιομέτρων από το Ροεινό και μαρτυρείται σε μία από τις δώδεκα (12) σωζόμενες επιστολές του Μανουήλ Ραούλ· πρόσωπο υψηλής καταγωγής και μόρφωσης, κατέχει τη θέση του γραμματικού του Μανουήλ Καντακουζηνού, δεσπότη του Μυστρά και, μεταξύ των υψηλών γνωριμιών του, περιλαμβάνεται και ο αυτοκράτορας Ιωάννης Καντακουζηνός, πατέρας του δεσπότη. Ως λόγιος και μέλος επιφανούς οικογενείας, ανήκει στην κοινωνική elite της εποχής. Η δράση του τοποθετείται στο δεύτερο μισό του 14ου αιώνα, την εποχή τοιχογράφησης των ναών Αγίου Γεωργίου Λογκανίκου (1374/75) και Αγίου Κυπριανού Μυστρά (1366). Από το περιεχόμενο δύο επιστολών του προκύπτει η στενή και πολύχρονη σχέση του με τη μονή Ορεινού, το καθολικό της οποίας έχει ταυτιστεί, από το Νικόλαο Μουτσόπουλο, με το ναό του Αγίου Γεωργίου Ροεινού. Ίσως μάλιστα ο πλησιόχωρος ναός της Παναγίας να ήταν παρεκκλήσι του. Σε άλλη επιστολή του παραγγέλλει εικόνα, με την παράσταση της Κοίμησης, στο ζωγράφο Γαστρέα, τον οποίο θυμάται όταν πριν από «ὄκ ἦπιον» είκοσι ἔξι χρόνια μάθαινε την τέχνη της ζωγραφικής στην Ταβία.

Με τη συνεκτίμηση των ανωτέρω, εμφανίζεται ισχυρό το ενδεχόμενο μαθητείας των ζωγράφων της Παναγίας Ροεινού στη «σχολή» της Ταβίας και πιθανή η συμβολή του Ραούλ στην ανάθεση της τοιχογράφησης της Παναγίας Ροεινού στο συγκεκριμένο εργαστήριο ζωγράφων. Ανεξακριβώτη, αν και ελκυστική, είναι η πιθανότητα συμμετοχής του Γαστρέα στην τοιχογράφηση της Παναγίας Ροεινού ή/και των ναών Αγίου Γεωργίου και Αγίων Αποστόλων Λογκανίκου. Υποθετική παραμένει και η σύνδεσή του με τα σύγχρονα σύνολα του Μυστρά.

ΑΝΑΣΤΑΣΙΑ Γ. ΕΥΘΥΜΙΟΥ

ΜΕΣΟΠΕΝΤΗΚΟΣΤΗΣ.
ΕΡΜΗΝΕΥΤΙΚΗ ΚΑΙ ΕΙΚΟΝΟΓΡΑΦΙΚΗ ΠΡΟΣΕΓΓΙΣΗ

Ἡ παροῦσα ανακοίνωση ἔχει ὡς ἀντικείμενο τὴν παράσταση τῆς Μεσοπεντηκοστῆς. Τὸ γεγονός τῆς διδασκαλίας τοῦ Ἰησοῦ στὸν Ναὸ «τῆς ἑορτῆς μεσοῦσης» (Ἰω. 7, 14-24) συνδυάζεται στὴν λειτουργικὴ πράξη τῆς Ἐκκλησίας μὲ τὸ μέσον τῆς πασχαλίου περιόδου, τὸ χρονικὸ, δηλαδή, διάστημα μεταξύ τῶν ἑορτῶν τοῦ Πάσχα καὶ τῆς Πεντηκοστῆς.

Ἡ καθιέρωση τῆς ἑορτῆς τῆς Μεσοπεντηκοστῆς μαρτυρεῖται ἤδη τὸν 6ο αἰώνα, ὁπότε ἀπαντοῦν σχετικὲς ἀναφορὲς στὴν πατερικὴ γραμματεία. Τὸ θεολογικὸ περιεχόμενο τῆς ἑορτῆς εἶναι ἐξαιρετικὰ σύνθετο, ὅπως προκύπτει καὶ ἀπὸ τὴν ὑμνολογία τῆς ἡμέρας. Οἱ συσχετισμοὶ γίνονται μὲ τὸ θέμα τῆς Σοφίας τοῦ Θεοῦ, ἐφόσον πρόκειται γιὰ παράσταση διδασκαλίας, μὲ τὰ ὑπόλοιπα θέματα τῆς περιόδου τοῦ Πεντηκοσταρίου (ἴαση παραλυτικοῦ Βηθεσδαῖ, ἴαση ἐκ γενετῆς τυφλοῦ, συνομιλία μὲ Σαμαρείτιδα), καὶ ἐπίσης μὲ τὸ «ζῶν ὕδωρ» καὶ τὸ μυστήριον τοῦ Βαπτίσματος, μὲ ἀφορμὴ πτυχὲς τῆς διδασκαλίας τοῦ Χριστοῦ κατὰ τὴν συγκεκριμένη περίσταση.

Ὅλα τὰ παραπάνω στοιχεῖα ἐπέδρασαν καὶ στὴν εἰκονογραφία τοῦ θέματος, ἢ ὁποῖα παρουσιάζει ἰδιαίτερη πολυπλοκότητα ὡς σύνθεση πολλῶν ἐπιμέρους στοιχείων. Ἔνα ἀπὸ τὰ βασικότερα ζητήματα συνιστᾷ ὁ παρατηρούμενος εἰκονογραφικὸς συμφυρμὸς τῆς Μεσοπεντηκοστῆς μὲ ἄλλα θέματα διδασκαλίας τοῦ Χριστοῦ καὶ κυρίως μὲ τὸ γεγονός τῆς παρουσίας του ὡς δωδεκαετοῦς στὸν Ναὸ (Λουκ. 2, 41-52), ἀλλὰ καὶ μὲ αὐτὸ τῆς διδασκαλίας του στὴν Συναγωγὴ τῆς Ναζαρέτ (Λουκ. 4, 16-21). Ἄλλη, μικρότερης ἐκτάσεως, εἰκονογραφικὴ ἐπίδραση προέρχεται ἀπὸ τὸ θέμα τῆς Πεντηκοστῆς.

Τὸ πλούσιο καὶ πολυδιάστατο θεολογικὸ ὑπόβαθρο τοῦ θέματος τῆς Μεσοπεντηκοστῆς διαπιστώνεται καὶ ἀπὸ τὶς διάφορες ἐπιμέρους ἐπιγραφές, οἱ ὁποῖες συνοδεύουν τὶς ἀπεικονίσεις του.

Τὰ ἰδιαίτερα αὐτὰ χαρακτηριστικὰ του καθιστοῦν τὸ θέμα τῆς Μεσοπεντηκοστῆς ἰδιαίτερα εὐέλκτο. Ἔτσι, στὰ πλαίσια τῶν ἐκάστοτε εἰκονογραφικῶν προγραμμάτων ἐμφανίζεται νὰ συνδυάζεται μὲ ἐξίσου δόκιμο θεολογικὰ τρόπο μὲ μιὰ σειρὰ θεμάτων.

Μὲ βάση τὰ προαναφερθέντα χαρακτηριστικὰ, ἐπιχειρεῖται μιὰ κατὰ τὸ δυνατόν συνολικὴ παρουσίαση τοῦ θέματος τῆς Μεσοπεντηκοστῆς μὲ ἀξιοποίηση ὅλων τῶν ἐρμηνευτικῶν παραμέτρων. Ἐμφαση δίδεται στὴν ταύτιση ὀρισμένων παραστάσεων, οἱ ὁποῖες λόγῳ τοῦ συμφυρμοῦ τῶν εἰκονογραφικῶν στοιχείων παρουσιάζουν ἐρμηνευτικὲς δυσχέρειες. Ἐπιπλέον, ἀναδεικνύεται ὁ συνδυασμὸς τῆς Μεσοπεντηκοστῆς μὲ ἰδιάζοντα εἰκονογραφικὰ θέματα, ὁ ὁποῖος ἐμπλουτίζει τὸ θεολογικὸ της περιεχόμενο. Τέλος, καταδεικνύεται ἡ καθοριστικὴ σημασία τοῦ εἰκονογραφικοῦ περιβάλλοντος γιὰ τὴν ὀρθὴ ἐρμηνεία ἑνὸς θέματος ἐξαιρετικὰ πολυσχιδοῦς τόσο ἀπὸ ἀπόψεως περιεχομένου ὅσο καὶ εἰκονογραφίας, ὅπως εἶναι αὐτὸ τῆς Μεσοπεντηκοστῆς. Ἡ χρῆση τῶν ἐπιμέρους εἰκονογραφικῶν χαρακτηριστικῶν ὡς μόνου ἐρμηνευτικοῦ κριτηρίου ἀποδεικνύεται συχνὰ ἐπισημὰ γιὰ τὴν ὀρθὴ ταύτιση καὶ ἐρμηνεία τῶν ἀπεικονίσεων τοῦ θέματος, ὅπως προκύπτει ἀπὸ τὴν ἐξέταση συγκεκριμένων παραδειγμάτων. Τὰ ἐσωτερικὰ δεδομένα τῶν παραστάσεων πρέπει πάντοτε νὰ συνδυάζονται μὲ τὰ ἐξωτερικὰ δεδομένα τοῦ ἐκάστοτε περιβάλλοντος, στὸ ὁποῖο αὐτὲς βρίσκονται.

Ἡ ἐρμηνευτικὴ αὐτὴ προσέγγιση συνιστᾷ τὸν ἄξονα καὶ ταυτοχρόνως τὸν στόχο τῆς ἀνακοίνωσής μας.

ΠΛΟΥΤΑΡΧΟΣ Λ. ΘΕΟΧΑΡΙΔΗΣ

**Η ΧΩΡΟΤΑΞΙΑ, Η ΟΡΓΑΝΩΣΗ ΤΟΥ ΠΑΡΑΓΩΓΙΚΟΥ ΧΩΡΟΥ
ΚΑΙ ΤΑ ΜΕΤΟΧΙΑ ΤΩΝ ΒΥΖΑΝΤΙΝΩΝ ΜΟΝΑΣΤΗΡΙΩΝ**

Τα μοναστηριακά αρχεία εγγράφων (κατά κύριο λόγο του Αγίου Όρους και της Πάτμου), αλλά και πολλές άλλες γραπτές πηγές, παρέχουν ένα μεγάλο όγκο πληροφοριών για τη χωροταξία των βυζαντινών μοναστηριών και της ευρύτερης περιοχής τους, την οργάνωση και διαχείριση του παραγωγικού τους χώρου, τις (θαλάσσιες) μεταφορές και επικοινωνίες, καθώς και για ποικίλλα ζητήματα οικονομικής φύσης που αφορούν τα μοναστικά ιδρύματα και τις δραστηριότητές τους. Το πλούσιο αυτό υλικό αποτέλεσε, όπως είναι φυσικό, αντικείμενο επεξεργασίας πολλών και σημαντικών ιστορικών μελετών εδώ και πολλές δεκαετίες. Οι πληροφορίες που παρέχουν αυτές οι πηγές για τις κτιριακές εγκαταστάσεις και την «αρχαιολογία» εν γένει, είναι πολύ σημαντικές και έχουν μελετηθεί σε κάποιο βαθμό, και πάλι, όμως, κυρίως από τη σκοπιά του ιστορικού και της ιστορικής τοπογραφίας, καθώς τα διασωθέντα κτιριακά κατάλοιπα και μνημεία είναι ελάχιστα, συγκριτικά με τα μαρτυρούμενα, αλλά και πολύ λίγο μελετημένα (και ακόμα λιγότερο ανεσκαμμένα).

Οι σχετικές κτιριακές εγκαταστάσεις που έχουν ως τώρα εντοπιστεί βρίσκονται, στη συντριπτική τους πλειοψηφία, στον αγιορειτικό ζωτικό χώρο και ειδικότερα στην Κεντρική Μακεδονία. Πρόκειται κυρίως για υπολείμματα από οχυρές καθέδρες με πύργο (δηλαδή τα κέντρα μεγάλων αγροτικών ιδιοκτησιών), για υπολείμματα από εγκαταστάσεις εργαστηρίων (μύλοι, λινόι, κάποια ελαιοτριβεία), καθώς και για ελάχιστα παραδείγματα λιμενικών εγκαταστάσεων (αυτά στη χερσόνησο του Αγίου Όρους). Μνημεία που είναι πολύτιμα σήμερα για κάθε προσπάθεια κατανόησης του βυζαντινού αγροτικού χώρου, καθώς τα πορίσματα από τη μελέτη και την ανασκαφή τους μπορούν να συνδυαστούν άμεσα με τις πληροφορίες που μας παρέχουν τα έγγραφα.

Η ΟΧΥΡΩΣΗ ΤΩΝ ΒΥΖΑΝΤΙΝΩΝ ΜΟΝΑΣΤΗΡΙΑΚΩΝ ΙΔΡΥΜΑΤΩΝ

Ο κοινοβιακός μοναχισμός συγκέντρωνε μεγάλο αριθμό ανθρώπων που κατοικούσαν μαζί, στο ίδιο οικοδομικό συγκρότημα. Από την άλλη μεριά, όπως μαρτυρούν τόσο οι γραπτές πηγές, όσο και τα αρχαιολογικά δεδομένα, ήταν στενά και αναπόφευκτα συνδεδεμένος με παραγωγικές και οικονομικές δραστηριότητες, ήδη από τους πρώτους αιώνες του σχηματισμού του στην Αίγυπτο, την Παλαιστίνη και τη Συρία. Οι μονές και τα κτιριακά τους συγκροτήματα ήταν οι τελικοί αποδέκτες των προσόδων από αυτές τις δραστηριότητες, τόσο σε αγαθά απαραίτητα για τη διαβίωση (τα οποία αποθηκεύονταν), όσο και σε συσσωρευόμενη υπεραξία, η οποία αντιστοιχούσε σε χρήμα, κειμήλια και ανέγερση επιβλητικών, μνημειακών κτιρίων που αύξαναν το κύρος και την επιρροή των ιδρυμάτων. Υπήρχε λοιπόν από την αρχή η ανάγκη για την αποτελεσματική προστασία και οχύρωση των κτιριακών εγκαταστάσεων.

Ο βαθμός οχύρωσης των βυζαντινών μοναστηριών ήταν πολύ διαφορετικός, ανάλογα με το μέγεθός τους, τη θέση τους (απομακρυσμένη, ή μέσα – κοντά σε οχυρωμένες πόλεις) και την εποχή. Μπορούσε όμως να είναι ως και εφάμιλλος ορισμένων στρατιωτικών έργων (ιδιαίτερα κατά την Ύστερη Βυζαντινή Εποχή), κάτι που φαίνεται ότι εξαρτιόταν από την κοινωνική θέση των κτιτόρων και τον συνακόλουθο πλούτο και τη δύναμη των ιδρυμάτων. Ευρύτερες μοναστικές κοινότητες, όπως το Άγιον Όρος, μεριμνούσαν ακόμα και για μια «συλλογικότερη οχύρωση» του τόπου τους, όπως τεκμηριώνεται τουλάχιστο για την Ύστερη Περίοδο (δημιουργία δικτύου φυλακτηρίων).

Τα ιστάμενα μνημεία των μοναστηριακών οχυρώσεων είναι πολύ λίγα σε σχέση με το πλήθος των βυζαντινών μοναστηριών που μας είναι γνωστά από τις πηγές, πολλά από τα οποία ήταν ιδρύματα εξαιρετικής σημασίας. Οι γραπτές πηγές, επίσης, είναι συνήθως εξαιρετικά φειδωλές σε πληροφορίες για τα ίδια τα μοναστηριακά συγκροτήματα, αντίθετα από ότι για τα εξαρτήματά τους. Τα ουσιαστικότερα μνημεία βρίσκονται κυρίως στο Άγιον Όρος (και το ζωτικό του χώρο), την περιοχή του όρους Λάτμος (στη Δυτική Μικρά Ασία) και στη Σερβία, ενώ αρκετές οχυρώσεις αποκαλύφθηκαν σε ανασκαφές, διάσπαρτες στον ευρύτερο βυζαντινό χώρο. Ανάμεσα στα μνημεία, εξέχουσα θέση κατέχουν οι μοναστηριακοί πύργοι, όπου οι περισσότεροι από τους σωζόμενους ανήκουν στις αγιορειτικές μονές και τα εξαρτήματά τους.

**ΘΕΟΔΩΡΑ ΙΩΑΝΝΙΔΟΥ
ΔΗΜΗΤΡΗΣ ΠΑΠΑΔΕΛΗΣ
ΕΥΑΓΓΕΛΟΣ ΠΑΠΑΘΑΝΑΣΙΟΥ**

**Η ΟΧΥΡΗ ΘΕΣΗ «ΠΑΛΗΟΜΟΝΑΣΤΗΡΟ» ΠΑΡΑ ΤΗΝ ΜΟΝΗΝ
ΤΟΥ ΑΓΙΟΥ ΔΙΟΝΥΣΙΟΥ ΤΟΥ ΕΝ ΤΩ ΟΛΥΜΠΩ**

Πρισματικός κλώνος ακρολίθου, ύψους περ. 12 μ., προεκβάλλει, μέσω στενού λαιμού, από το παραπέτασμα των βράχων, στην αριστερή πλευρά της χοάνης της φάραγγος του Ενιπέως, ΒΔ και υψηλότερα της μονής Αγίας Τριάδος. Κλιτύς δυσβάτου κλίσεως οδηγεί από την Μονή (υψόμ. 840 μ.) στην ρίζα του βράχου (υψόμ. 1120 μ.), εντός πευκοδάσους. Η θέση φέρεται, από του 18^{ου} αι., τουλάχιστον, ως «Παλιομονάστηρο».

Ασβεστόκτιστος περίβολος, αρχικώς σε ικανή υπερύψωση πάνω από την οφρύ, εν μέρει σωζόμενος, φράσσει τις ασυνέχειες μεταξύ των κορωνίδων του βράχου, λειτουργώντας και ως άνδηρο πλατώματος (εμβαδού 200-210 μ.). Στο πλάτωμα οδηγεί ανηφορική πρόσβαση, που αγκαλιάζει το βράχο από δυτικά και βόρεια. Ορθογωνίου διατομής ασβεστόκτιστος πύργος (ισογείου και δύο ορόφων), σύγχρονος του περιβόλου - διαστάσεων: 4,36 X 4,49 μ., σωζ. ύψους: 6,80 μ. (αρχικού περ. 9 μ.), πάχους τοίχων στο ισόγειο: 1,05 μ. - ανεγείρεται στην υψηλότερη ΒΑ γωνία του πλατώματος. Η πρόσβαση στο εσωτερικό του γίνεται από την 2η στάθμη και την δυτική πλευρά, με το κατώφλι της θύρας να ευρίσκεται 2,90 μ. πάνω από την βάση του. Φωτιστική «τοξοθυρίδα» διανοίγεται στην βόρεια πλευρά του ισογείου, και ευρύτερη παρόμοια στην ίδια πλευρά του α' ορόφου. Στη νότια πλευρά του α' ορόφου υπάρχει χωνευτό ορθογωνίου διατομής ερμάριο. Στον β' όροφο συναντούμε: καπνοδόχο εστίας στο νότιο, καταχύστρα-νεροχύτη στον ανατολικό τοίχο.

Το συγκρότημα σωζόταν ακέραιο έως τις αρχές του 19^{ου} αι., τουλάχιστον, σύμφωνα με την πιστή τοπογραφία της Μονής, στη χαλκογραφία Ανανίου Ολυμπιώτου (1808), όπου αναγράφεται ως: «Τὸ Παλὸν Μοναστήριον». Η θέση

εντάσσεται στο πλέγμα των υπό του Οσίου εγκαινιασθέντων καθισμάτων – μετά τα 1534/35, οπότε και καταφεύγει στον Όλυμπο – μία μεταφορά της αγιοτοπικής τοπογραφίας: «Άγιος Λάζαρος», «Γολγοθάς», «Σπήλαιον Γεννήσεως» (ή «Μέγα Σπήλαιον»), «Όρος Ελαιών», «Μεταμόρφωσις», «Ανάληψις», «Προφήτης Ηλίας», «Τίμιος Πρόδρομος». Το σπήλαιο του Αγίου Λαζάρου υπήρξε ο τόπος της πρώτης σκηνώσεως του Οσίου. Στον «Γολγοθά» ανεγείρει *κελλίον* και εντός του εκεί σπηλαίου ναΐδριον του Τιμίου Σταυρού. Όταν απεφάσισε να ιδρύσει μονή επέλεξε την θέση «Παλιομονάστηρο», εις ανάμνησιν προφανώς της ρασοφορίας του στα Μετέωρα, και κατά το πνεύμα της εποχής (ανακαίνιση στυλιτισμού). Οι άνευ αδείας εργασίες διακόπτονται λόγω της αναχώρησης του Οσίου εμπρός στην μήνιν των τοπικών αρχών. Επιστρέφοντας, εγκαταλείπεται η ιδέα συμπήξεως μονής στο «Παλιομονάστηρο» και προκρίνεται η τωρινή θέση.

Συντόμως, μετά τον θάνατο του Οσίου (23-1-1541), ο επίσκοπος Κίτρους Σωφρόνιος δαπανά για την ανέγερση πύργου, στην ΒΑ γωνία του περιβόλου, δίπλα στην πύλη της Μονής, η μορφολογία του οποίου ομοιάζει με αυτήν του πύργου του Παλιομονάστηρου. Ένας ακόμη πύργος ανεγείρεται αργότερα στην θέση του *κελλίου του Γολγοθά* υπό του επισκόπου Πλαταμώνος, πιθανόν του Διονυσίου (Α΄). Θεωρούμε πώς το Παλιομονάστηρο ταυτίζεται με τον «Γολγοθά» και πως πύργος και περίβολος ανήκουν στο γ΄ τέταρτο του 16^{ου} αι.

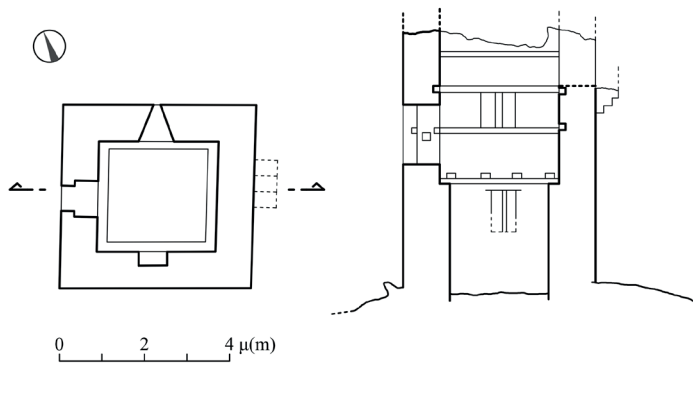

ΜΙΧΑΛΗΣ ΚΑΡΑΜΠΙΝΗΣ

ΥΠΟΘΕΣΗ ΕΡΓΑΣΙΑΣ ΤΩΝ ΟΙΚΟΔΟΜΙΚΩΝ ΦΑΣΕΩΝ
ΤΗΣ Ι.Μ. ΑΓ. ΓΕΩΡΓΙΟΥ ΣΚΥΡΟΥ

(ΜΕ ΑΦΟΡΜΗ ΤΗΝ ΕΥΡΕΣΗ ΤΜΗΜΑΤΟΣ ΝΑΟΥ ΠΑΛΑΙΟΤΕΡΟΥ ΤΟΥ ΥΦΙΣΤΑΜΕΝΟΥ)

Η Μονή Αγίου Γεωργίου βρίσκεται στην είσοδο του μεσαιωνικού κάστρου της Χώρας Σκύρου, δεσπόζοντας πάνω από τον σημερινό οικισμό. Η προφορική τοπική παράδοση αναφέρει ότι ιδρύθηκε από τον αυτοκράτορα Νικηφόρο Φωκά και τον Άγιο Αθανάσιο τον Αθωνίτη. Ωστόσο ιστορικοί λόγοι καθιστούν αβάσιμη αυτή την θεωρία (τουλάχιστον όσον αφορά τους φερόμενους ιδρυτές της). Η πρώτη ασφαλής ημερομηνία για την ύπαρξη της μονής είναι το 1289. Τότε, ο πατριάρχης Κωνσταντινουπόλεως Αθανάσιος Α΄ παραχωρεί τον Άγιο Γεώργιο ως μετόχι της Μεγίστης Λαύρας, όπου παραμένει μέχρι σήμερα. Το έτος 1289 επομένως μπορεί να χρησιμοποιηθεί ως *terminus ante quem* για την ίδρυση του Αγίου Γεωργίου.

Στα πλαίσια του έργου αποκατάστασης του νοτίου συγκροτήματος της Ι. Μ. Αγίου Γεωργίου στο κάστρο Σκύρου που εκτελείται από τη Διεύθυνση Αναστήλωσης Βυζαντινών & Μεταβυζαντινών Μνημείων, κατά τη διάρκεια του προηγούμενου έτους πραγματοποιήθηκαν υπό την επίβλεψη της 23ης ΕΒΑ ανασκαφικές τομές στο χώρο του Καθολικού.

Η ανασκαφική έρευνα αποκάλυψε τμήμα Πρεσβυτερίου ναού, πιθανότατα του παλαιότερου Καθολικού της μονής. Το εν λόγω τμήμα βρέθηκε σε επιχωματωμένο χώρο πίσω από το Ιερό Βήμα του υφιστάμενου Καθολικού και περίπου στην ίδια στάθμη με αυτό, μεταξύ του τελευταίου και του φυσικού βράχου της ακρόπολης. Προφανώς μετά από σημαντικές φθορές του παλαιότερου ναού, ενδεχομένως από κατολισθήσεις των υπερκείμενων βράχων από τις οποίες υποφέρει μέχρι σήμερα το κάστρο Σκύρου, ο χώρος

επιπεδοποιήθηκε, ο σημερινός ναός χτίστηκε δυτικότερα του προηγούμενου, ενώ το τμήμα του παλαιού Καθολικού που δεν οχλούσε την κατασκευή του νέου, καταχώθηκε.

Το τμήμα του ναού που αποκαλύφθηκε διατηρείται σε όλο του το ύψος, ενώ στο τεταρτοσφαίριο της αψίδας του Ιερού σώζει σε άριστη κατάσταση την παράσταση της Πλατυτέρας των Ουρανών. Την σκηνή πλαισιώνουν σε μικρότερες διαστάσεις άγγελοι στραμμένοι προς τη Θεοτόκο. Σύμφωνα με μια πρώτη εκτίμηση η τοιχογραφία χρονολογείται στα τέλη του 13ου αι.

Πέρα από την αξία του ευρήματος αυτού καθαυτού, η αποκάλυψη τμήματος του προγενέστερου Καθολικού της μονής και η χρονολογική ένδειξη που αυτό παρέχει, βοηθά στην υπόθεση εργασίας των οικοδομικών φάσεων της μονής και ειδικότερα στην χρονολόγηση του υφιστάμενου Καθολικού, η οποία μέχρι σήμερα παραμένει ανοιχτή. Σύμφωνα με επιγραφή εντοιχισμένη στο δυτικό τοίχο του σημερινού ναού, ο τελευταίος ανοικοδομείται «εκ βάθρων» στο διάστημα 1599 – 1602/3. Η αμφισβήτηση της κυριολεξίας της φράσης «εκ βάθρων» σε συνδυασμό με την ύπαρξη οξυκόρφου παραθύρου σε τοίχο του Καθολικού, δημιουργούσε επιφυλάξεις για την μεταβυζαντινή χρονολόγηση του ναού στο σύνολό του. Ωστόσο, μετά την αποκάλυψη του ανωτέρω ευρήματος τα δεδομένα μάλλον ξεκαθαρίζουν: Το αποκαλυφθέν τμήμα χρονολογούμενο πιθανώς στα τέλη του 13ου αι., ταυτίζεται με ένα υστεροβυζαντινό Καθολικό (που αντικατέστησε ένα ακόμη προγενέστερο πιθανότατα μεσοβυζαντινό), κατασκευασμένο αμέσως μετά την μετατροπή του Αγ. Γεωργίου σε μετόχι της Λαύρας, στα πλαίσια της αναζωογόνησης που ο Άγιος Γεώργιος δέχεται από το Αθωνικό πρωτομοναστήρι. Τρεις αιώνες αργότερα, ο υστεροβυζαντινός ναός βρίσκεται προφανώς σε άσχημη κατάσταση. Το μοναστήρι ωστόσο είναι σε οικονομική ακμή. Διαθέτει λοιπόν εκείνη τη περίοδο το αναγκαίο κεφάλαιο για μια μεγάλη ανοικοδόμηση, απόρροια της οποίας είναι ο υφιστάμενος ναός.

I. ΚΑΡΑΤΖΟΓΛΟΥ – Γ. ΘΩΜΑΣ

ΝΕΕΣ ΠΑΡΑΤΗΡΗΣΕΙΣ ΣΤΟ ΚΑΘΟΛΙΚΟ ΤΗΣ ΜΟΝΗΣ ΜΑΚΑΡΙΩΤΙΣΣΗΣ ΒΟΙΩΤΙΑΣ

Η παρά την Δομβραίνα Μονή Μακαριωτίσσης ιδρύθηκε από τον ιερομόναχο Σεραφείμ, άγνωστο αν απλώς συνώνυμο ή ταυτιζόμενο με τον ιδρυτή (1527-1602) της γειτονικής Μονής Δομπού που αρχικά ήταν μοναχός της Μονής Σαγματά και αναδείχτηκε σε μεγάλη μορφή του μοναχισμού του 16ου αι.. Ο σύνθετος τετρακίονιος, σταυροειδής εγγεγραμμένος με τρούλο ναός έχει νάρθηκα καλυπτόμενο στο κέντρο με τρούλο και στα πλάγια με εγκάρσιες καμάρες, όπως ο εξωνάρθηκας της Μονής Σαγματά.

Οι εξωτερικοί τοίχοι του ναού είναι από αργολιθοδομή, πάχους 92 εκ., με άφθονο κονίαμα και διάσπαρτες πλίνθους, ενώ στο ανατολικό άκρο του οι καμπυλωτές κόγχες των παραβημάτων είναι διαμορφωμένες κατά το ατελές πλινθοπερίκλειστο σύστημα. Η κεντρική κόγχη του ιερού είναι τρίπλευρη και φέρει δίλοβο άνοιγμα στη μεσαία πλευρά και δύο δίλοβα τυφλά τοξωτά «ανοίγματα» στις πλάγιες. Και τα τρία ανοίγματα πλαισιώνονται από τυφλά αφιδώματα που ορίζονται από παραστάδες. Οι όψεις της κεντρικής κόγχης διαμορφώνονται κατά το πλινθοπερίκλειστο σύστημα με διπλές πλίνθους στους αρμούς και οκταγωνικούς πεσίσκους στους άξονες των ανοιγμάτων, τα οποία περιβάλλονται από οδοντωτή ταινία. Τα υπέρθυρα και τα μεταξύ τους τύμπανα είναι πλίνθινα. Διπλή οδοντωτή ταινία σχηματίζει το γείσο της κεντρικής κόγχης. Έτσι οι τρεις κόγχες διαφοροποιούνται έντονα από την αργολιθοδομή του ανατολικού τοίχου.

Στις κόγχες των παραβημάτων οι δύο παρειές του καμπύλου τοίχου παρουσιάζουν σε κάτοψη έλλειψη παραλληλίας. Εξ άλλου, ο βορειοανατολικός πεσός, που χωρίζει το κυρίως ιερό Βήμα από τον χώρο της Προθέσεως,

παρουσιάζει στη νότια παρειά του εξόγκωμα κάτω από τη γένεση της καμάρας, ενώ το τόξο που τον συνδέει με τον ανατολικό τοίχο στενεύει προς τα ανατολικά. Ψηλά στον ανατολικό τοίχο, επιγραφή αναφέρει ότι ο ναός «ανακαινίσθη εις τους 1798». Στο δυτικό τοίχο άλλη επιγραφή αναφέρει: «1798 ΑΒΓΟΥΣΤΟΥ 6 / ΕΣΤΕΡΑΙΟΘΗ Ο ΝΑΟΣ ΟΥΤΩΣ / ΤΗΣ ΜΑΚΑΡΙΩΤΙΣΣΗΣ ΜΑΣΤΡΟ - ΔΗΜΟΣ / ΠΡΟΣΚΥΝΗΤΗΣ / ΓΥΟΡΓΟΣ ΜΕΤΑ ΤΗΣ ΣΥΖ.. / ..ΔΙΑΣ ΑΥΤΩΝ ΘΕΟΚΤ.. / Ο ΓΡΑΨΑΣ ΤΑΥΤΑ».

Το οκταγωνικό εξωτερικά τύμπανο του τρούλου είναι διαμορφωμένο κατά το χαρακτηριστικό της τουρκοκρατίας ατελές πλινθοπερίκλειστο σύστημα με διπλές πλίνθους στους οριζόντιους αρμούς. Το καλής τέχνης ξυλόγλυπτο τέμπλο χρονολογείται γύρω στο 1800. Δύο από τις εικόνες του φέρουν τις χρονολογίες ΑΨΟΗ (=1778) και ΑΩΒ (=1802). Οι τοιχογραφίες του νάρθηκα φιλοτεγήθηκαν από τον Σπυρίδωνα Λειβαδίτη το 1802.

Σύμφωνα με τα παραπάνω, το κτήριο «ανακαινίστηκε» το 1798, δηλαδή ξαναχτίστηκε, πιθανότατα στην κάτοψη του παλαιότερου ναού με μέρος από τα υλικά του. Οι κόγχες του ιερού δεν χρονολογούνται στον 12ο αι., όπως υποστηρίχθηκε παλαιότερα (Συμπόσιο ΧΑΕ, 2005, Περιλήψεις, σ.57), διότι οι αρμοί των λίθων δεν διασταυρώνονται, τα τόξα δεν έχουν υπερύψωση, ενώ η όλη κατασκευή χαρακτηρίζεται από αμέλεια. Οι τεχνίτες τους απομιμούνται συνειδητά τους βυζαντινούς τρόπους για να προσδώσουν στο κτήριο το κύρος της παράδοσης.

Το εξόγκωμα του βορειοανατολικού πεσσού, η μορφή των κογχών των παραβημάτων και το μικρό ύψος των τριών κογχών ως προς την ανατολική κεραία επιτρέπουν την υπόθεση ότι το κτήριο προσαρμόστηκε σε τμήματα προϋπάρχοντος ναού (αρχική φάση του 17ου;). Στους εξωτερικούς τοίχους έχουν ενσωματωθεί σε δεύτερη χρήση βυζαντινοί κιονίσκοι ανοιγμάτων και τμήματα θωρακίων, επιστυλίων και κοσμητών.

ΤΟΝΙΑ ΚΙΟΥΣΟΠΟΥΛΟΥ

ΤΑ ΑΣΤΙΚΑ ΜΟΝΑΣΤΗΡΙΑ ΣΤΟ ΒΥΖΑΝΤΙΟ (12ος-14ος ΑΙΩΝΑΣ)

Η λειτουργία των μοναστηριών μέσα στις πόλεις ήταν από πολλές απόψεις καθοριστική για τη φυσιογνωμία τους. Δεδομένου ότι κατά κανόνα επρόκειτο για κτιριακά σύνολα (τόσο μικρά όσο και μεγάλα), βασικό ζήτημα προς διερεύνηση είναι η θέση τους στην αστική τοπογραφία. Με άλλα λόγια ο χώρος όπου επιλεγόταν να χτιστεί ένα μοναστήρι, η γειτνίασή του με άλλα δημόσια ή ιδιωτικά κτίρια και η τήρηση οικοδομικών προδιαγραφών αποτελούν παράγοντες που χρειάζεται να εξεταστούν. Η μελέτη αυτών των παραγόντων σε συνδυασμό με την κοινωνική ταυτότητα των κτητόρων επιτρέπει να ανιχνευθούν αφενός μεν η σκοπιμότητα της ίδρυσης ενός μοναστηριού μέσα στην πόλη, αφετέρου δε ο βαθμός της ενσωμάτωσής του στον πολεοδομικό της ιστό.

Ως χρονολογική αφετηρία της επιχειρούμενης διερεύνησης τίθεται ο 12^{ος} αιώνας, επειδή τότε πυκνώνει το φαινόμενο της ίδρυσης των αριστοκρατικών μονών στην Κωνσταντινούπολη. Ωστόσο, για να αντιμετωπιστεί το ενδεχόμενο μιας τυπολογίας των αστικών μοναστηριών, είναι απαραίτητο η έρευνα να επεκταθεί και σε επαρχιακές πόλεις, για τις οποίες εντοπίζονται σχετικές ενδείξεις. Η σπάνις αρχαιολογικών πληροφοριών από τις πόλεις της ύστερης βυζαντινής εποχής επιβάλλει την αξιοποίηση και την ταξινόμηση των διάσπαρτων μέσα στις γραπτές πηγές πληροφοριών. Έτσι, με βάση το σωζόμενο αρχειακό κυρίως υλικό θα μελετηθούν οι περιπτώσεις αστικών μοναστηριών στον ελλαδικό χώρο (Θεσσαλονίκη, Σέρρες, Βέροια) και θα συγκριθούν με αντίστοιχες περιπτώσεις κωνσταντινοπολίτικων μονών.

ΧΡΥΣΑ ΚΟΝΤΟΓΕΩΡΓΟΠΟΥΛΟΥ

ΤΟ ΑΝΑΦΕΡΟΜΕΝΟ ΣΤΟ ΠΡΑΚΤΙΚΟΝ ΤΗΣ ΑΘΗΝΑΣ ΤΟΠΩΝΥΜΙΟ ΑΣΚΛΗΠΙΟΣ. ΝΕΑ ΣΤΟΙΧΕΙΑ

Στο *Πρακτικόν* άγνωστης μονής της περιοχής της Αττικής (12^{ος} αιώνας) αναφέρεται *χωριόν Ασκληπιός*, του οποίου τη θέση προσπάθησαν να προσδιορίσουν αρχικά, οι εκδότες του. Όμως, σύμφωνα με τα γραφόμενά τους, οι ταυτίσεις αυτές ήσαν μάλλον αδύναμες αφού αφορούσαν αστικού περιβάλλοντος περιοχές της Αττικής με ιερά του Ασκληπιού, όπως για παράδειγμα η Ελευσίνα, ο Πειραιάς ή η νότια κλιτύς της Ακρόπολης και όχι αγροτικές περιοχές, όπως, σύμφωνα και με τον *Γεωργικό Νόμο* του 10^{ου} αιώνα, άρμοζε στον όρο *χωριόν* που χρησιμοποιεί το *Πρακτικόν*.

Στην περιοχή Καρελά Παιανίας, και σε απόσταση ενάμισυ περίπου χιλιομέτρου από το χωριό, υπάρχει ένα μικρό μνημείο της Τουρκοκρατίας, γνωστό ως Άγιος Γεώργιος ο Σκληπιός, το οποίο και παραμένει αδημοσίευτο. Με εξέταση των δεδομένων στοιχείων, επιχειρείται ταύτιση της περιοχής πέριξ του ναού με το προαναφερόμενο βυζαντινό τοπωνύμιο. Στοιχεία για την υπόθεση αυτή είναι, σε γενικές γραμμές, τα παρακάτω:

1. Το γεγονός ότι ο συγκεκριμένος ναός του Αγίου Γεωργίου είναι γνωστός με την προσωνυμία «Σκληπιός», παραφθορά του Ασκληπιός και διαδοχή λατρειών, δηλαδή η σύνδεση του Αγίου (μέσα από την επεξεργασία αρχαιολογικών και ιστορικών στοιχείων που φαίνονται να του αποδίδουν θαυματουργίες ιάσεων) με τον αρχαίο ιαματικό θεό, αποτελεί, σύμφωνα με τη γνώμη μου, μια πρώτη ένδειξη.

2. Επί πλέον, βυζαντινή φάση ύστερων χρόνων που - σύμφωνα με νεώτατα στοιχεία - αναγνωρίζεται στο ναό, καθώς και ένας μεγάλος αριθμός αρχαίων σπαραγμάτων τόσο στον αύλειο χώρο του ναού όσο και στην ευρύτερη περιοχή (μικροί ελαιώνες και αμπελώνες), αποτελούν, επίσης κατά τη γνώμη μου, ισχυρές ενδείξεις για ύπαρξη μικρού αγροτικού οικισμού στην περιοχή.

ANNA I. ΛΑΜΠΡΟΠΟΥΛΟΥ

**Η ΠΟΛΙΤΙΚΗ ΤΩΝ ΠΑΛΑΙΟΛΟΓΩΝ ΠΡΟΣ ΤΙΣ ΑΧΑΪΚΕΣ ΜΟΝΕΣ.
Η ΜΟΝΗ ΤΟΥ ΜΕΓΑΛΟΥ ΣΠΗΛΑΙΟΥ ΚΑΛΑΒΡΥΤΩΝ**

Η ιστορική Μονή του Μεγάλου Σπηλαίου Καλαβρύτων, αφιερωμένη στην Θεοτόκο Σπηλαιώτισσα, βρίσκεται σε απόσταση 10 χλμ. βορειοανατολικά των Καλαβρύτων (υψόμετρο 920 μ.). Η ίδρυση του πρώτου μοναστικού πυρήνα συνδυάζεται πιθανότατα με την δράση των οσίων αγιορειτών Συμεών και Θεοδώρου στην περιοχή και τοποθετείται χρονικά περί τα τέλη του 9ου αι. Σημαντικός σταθμός στην ιστορία της μονής ήταν οι πυρκαγιές του 17ου και 19ου αι. (κυρίως των ετών 1640 και 1934), που είχαν ως αποτέλεσμα την καταστροφή ενός μεγάλου αριθμού εγγράφων, όπως αυτοκρατορικών χρυσοβούλλων, πατριαρχικών σιγιλλίων, σημαντικών κωδίκων, εντύπων κ.λπ. Το γεγονός αυτό, σε συνδυασμό με τις αλλοιώσεις και παραποιήσεις επισήμων εγγράφων, δημιούργησε δυσαναπλήρωτο κενό στις γνώσεις μας συμβάλλοντας στη σύγχυση γύρω από την πραγματική ιστορία της μονής του Μεγάλου Σπηλαίου από την μεσοβυζαντινή περίοδο και μετά.

Η αρχαιολογική έρευνα στην περιοχή, η μελέτη της Εικόνας της Θεοτόκου, του παλλαδίου της μονής, είχαν ως αποτέλεσμα την αποκάλυψη νέων στοιχείων για την ιστορία του μοναστηριακού συγκροτήματος, κυρίως κατά την υστεροβυζαντινή περίοδο, οπότε εκδηλώνεται το έντονο ενδιαφέρον των αυτοκρατόρων της δυναστείας των Παλαιολόγων εν γένει για τις αχαιϊκές μονές. Αυτό προκύπτει και από την εξέταση του αξιολογότετου εικονογραφικού διακόσμου του Παλαιομονάστηρου της μονής Αγίας Λαύρας Καλαβρύτων, καθώς και του Παλαιομονάστηρου της μονής Ταξιαρχών Αιγιαλείας.

Στην παρούσα ανακοίνωση θα επιχειρηθεί, μία πρώτη προσέγγιση του πρωτότυπου αρχειακού υλικού, που αφορά στην Μονή του Μεγάλου Σπηλαίου και παράλληλα μία αξιολόγηση γύρω από το είδος των δωρεών των αυτοκρατόρων της δυναστείας των Παλαιολόγων προς αυτήν.

ΔΗΜΗΤΡΗΣ ΛΙΑΚΟΣ

ΠΑΡΑΤΗΡΗΣΕΙΣ ΣΤΟΝ ΓΛΥΠΤΟ ΔΙΑΚΟΣΜΟ ΤΟΥ ΒΥΖΑΝΤΙΝΟΥ ΚΩΔΩΝΟΣΤΑΣΙΟΥ ΤΗΣ ΜΟΝΗΣ ΒΑΤΟΠΕΔΙΟΥ

Στην αυλή της μονής Βατοπεδίου, νοτιοδυτικά του καθολικού, δεσπόζει το επιβλητικό κωδωνοστάσιο, ύψους 24 περίπου μέτρων, κτισμένο το 1427, όπως επιμαρτυρεί η εγγάρακτη επιγραφή σε γωνιόλιθο της βόρειας όψης του. Η έρευνα του Πλούταρχου Θεοχαρίδη, ο οποίος είχε την ευθύνη και εποπτεία των εργασιών αποκατάστασής του από τη 10^η Εφορεία Βυζαντινών Αρχαιοτήτων, έχει δείξει ότι το υπάρχον κτίσμα αντικατέστησε ένα παλαιότερο κωδωνοστάσιο στην ίδια θέση. Επιπροσθέτως, στο πρώτο μισό του 18^{ου} αι. ανακατασκευάστηκε η στέγη του.

Οι εργασίες αποκατάστασης του μνημείου έδωσαν την ευκαιρία, παράλληλα με την αρχιτεκτονική του διερεύνηση, να καταγραφεί και να μελετηθεί ο διάκοσμός του, ο οποίος ομαδοποιείται: α. στα κεραμοπλαστικά της δυτικής εξωτερικής όψης, β. στα εντοιχισμένα κεραμικά σε όλες τις εξωτερικές όψεις (ανώτερα τμήματα των τοιχοποιιών) και γ. στα μαρμάρινα αρχιτεκτονικά μέλη στη βόρεια εξωτερική πλευρά, στα δίλοβα ανοίγματα και στις εσωτερικές τοιχοποιίες του ανώτατου ορόφου.

Στην παρούσα ανακοίνωση κατατίθενται οι παρατηρήσεις που προκύπτουν από τη μελέτη της ομάδας των μαρμάρινων έργων, στην οποία συναριθμούνται οι κίονες με τα κιονόκρανα και τις βάσεις τους, ένα θωράκιο, ανάγλυφες πλάκες, κοσμήτες κ.ά.

Ορισμένα από τα εξεταζόμενα έργα φαίνεται ότι λαξεύτηκαν εξ αρχής για το κωδωνοστάσιο. Τα περισσότερα όμως, όπως τεκμαίρεται από την υφολογική τους ανάγνωση, φιλοτεχνήθηκαν στους μεσοβυζαντινούς χρόνους και επαναχρησιμοποιήθηκαν στο συγκεκριμένο κτίσμα. Ορισμένα μάλιστα από αυτά φαίνεται ότι είναι ημίεργα.

Η αρχική θέση των επαναχρησιμοποιημένων έργων δεν μπορεί προς το παρόν να προσδιοριστεί και οποιαδήποτε διατυπωθείσα άποψη επέχει θέση υπόθεσης. Εάν λάβουμε υπόψη ότι το υφιστάμενο κωδωνοστάσιο οικοδομήθηκε στη θέση παλαιότερου, είναι πιθανό κάποια από τα εξεταζόμενα έργα να κοσμούσαν το προϋπάρχον κτίσμα. Δεν αποκλείεται ωστόσο ορισμένα από τα μαρμάρινα *spolia* του κωδωνοστασίου να προέρχονται από άλλα -μη σωζόμενα- βυζαντινά κτίρια της μονής. Την ύπαρξη των τελευταίων μαρτυρούν οι γραπτές πηγές, κάποιες επιγραφές, καθώς και τα οικοδομικά λείψανα και άλλα ευρήματα που έφεραν στο φως τα τελευταία χρόνια οι διενεργηθείσες εντός του μοναστηριακού περιβάλλοντος ανασκαφικές εργασίες. Μεταξύ των τελευταίων και ένα άγνωστο -υπό δημοσίευση- μολυβδόβουλο ασφαλούς χρονολόγησης στο δεύτερο μισό του 10^{ου} αιώνα, πρωτίστως τεκμήριο επαφών με την πρωτεύουσα και επιπλέον απόδειξη ύπαρξης οργανωμένης μοναστικής δραστηριότητας, πιθανώς πριν την ίδρυση της μονής (μεταξύ των ετών 972 και 985). Είναι συνεπώς πολύ λογικό ορισμένα έργα, όπως π.χ. το εντοιχισμένο στη βόρεια όψη του κωδωνοστασίου θωράκιο, δύο τμήματα του ίδιου επιστυλίου σε τοιχοποιία του ανώτατου ορόφου του, όπως άλλωστε και οι κιονίσκοι που επαναχρησιμοποιήθηκαν στην νεότερη παρακείμενη κρήνη, να αποτελούν τα εναπομείναντα τμήματα τέμπλων μεσοβυζαντινών παρεκκλησίων της μονής, τα οποία σήμερα δεν υφίστανται.

Τα εξεταζόμενα έργα του βατοπεδινού κωδωνοστασίου παρουσιάζουν αυτονόητη σημασία για τη μελέτη των τάσεων που επικρατούν στη βυζαντινή γλυπτική. Συνάμα δίνουν μια εικόνα του χαρακτήρα και της οργάνωσης του διακόσμου ενός μη εκκλησιαστικού μοναστηριακού κτίσματος στο Άγιον Όρος, που ανεγέρθηκε στην αυγή μιας νέας εποχής, λίγα μόλις χρόνια μετά την αποκοπή του (1424) από τον ομφάλιο λώρο του συρρικνωμένου πλέον Βυζαντινού Κράτους.

ΣΤΑΥΡΟΣ ΜΑΜΑΛΟΥΚΟΣ

Η ΓΕΝΙΚΗ ΔΙΑΤΑΞΗ ΚΑΙ Η ΚΤΗΡΙΟΛΟΓΙΚΗ ΟΡΓΑΝΩΣΗ ΤΩΝ ΟΙΚΟΔΟΜΙΚΩΝ ΣΥΓΚΡΟΤΗΜΑΤΩΝ ΤΩΝ ΒΥΖΑΝΤΙΝΩΝ ΜΟΝΑΣΤΗΡΙΩΝ

Όσον αφορά την χωροθέτησή τους τα βυζαντινά μοναστήρια διακρίνονται σε εκείνα που βρίσκονταν στην ύπαιθρο, μεμονωμένα ή σε ενότητες, και εκείνα που ήταν χτισμένα μέσα σε πόλεις. Για την επιλογή της θέσης ενός μοναστηριού σημαντικό ρόλο έπαιζαν η εξασφάλιση έναντι εξωτερικών κινδύνων, η ύπαρξη φυσικών πόρων και η σχέση της θέσης με το διαθέσιμο ζωτικό / παραγωγικό χώρο της μονής. Όσον αφορά την οργάνωση του άμεσου περιβάλλοντος των μοναστηριών τα σημαντικότερα από τα ζητήματα που έπρεπε να αντιμετωπισθούν ήταν η διαμόρφωση των προσβάσεων, η οργάνωση βοηθητικών λειτουργιών και η κατά το δυνατόν εξασφάλιση καλλιεργήσιμων εκτάσεων.

Οι δύο μορφές μοναχισμού που από πολύ νωρίς διαμορφώθηκαν, δηλαδή ο αναχωρητισμός και ο κοινοβιακός μοναχισμός είχαν, όπως είναι φυσικό, διαφορετική αρχιτεκτονική έκφραση. Το μέγεθος των βυζαντινών μοναστηριών ποίκιλε πάρα πολύ. Τα οικοδομικά συγκροτήματα των μοναστηριών ήταν συχνά εξαιρετικά εκτεταμένα, και μάλιστα εκείνα που στέγαζαν και κοινωνικές λειτουργίες. Υπήρχαν όμως και μοναστήρια, τόσο στην ύπαιθρο όσο και στις πόλεις με στοιχειώδεις εγκαταστάσεις και, συνακόλουθα, με πολύ μικρή έκταση. Η γενική διάταξη των μοναστηριακών κτισμάτων και το γενικό σχήμα των μοναστηριών ποίκιλε επίσης πολύ, ανάλογα με τη μορφολογία του εδάφους, το μέγεθος του συγκροτήματος και τις ειδικές απαιτήσεις σε κτήρια σε κάθε περίπτωση. Από την εξέταση των γνωστών παραδειγμάτων προκύπτει ότι στη βυζαντινή μοναστηριακή αρχιτεκτονική δεν υπήρχαν κανόνες οργάνωσης των οικοδομικών συγκροτημάτων των μοναστηριών ανάλογοι με εκείνους που εφαρμόζονταν στη μεσαιωνική Δύση. Τα οικοδομικά συγκροτήματα ορισμένων μεγάλων μοναστηριών ήταν, όπως φαίνεται, χωρισμένα σε επί μέρους περιοχές με διαφορετικές λειτουργίες.

Η ΑΡΧΙΤΕΚΤΟΝΙΚΗ ΤΩΝ ΧΩΡΩΝ ΚΑΤΟΙΚΙΑΣ, ΦΥΛΑΞΗΣ ΤΩΝ ΠΡΟΜΗΘΕΙΩΝ ΚΑΙ ΔΙΑΤΡΟΦΗΣ ΚΑΙ ΤΩΝ ΒΟΗΘΗΤΙΚΩΝ ΚΤΗΡΙΩΝ ΤΩΝ ΒΥΖΑΝΤΙΝΩΝ ΜΟΝΑΣΤΗΡΙΩΝ

Αναμφίβολα η όποια προσπάθεια μελέτης της αρχιτεκτονικής των κτισμάτων που αποτελούσαν τα οικοδομικά συγκροτήματα των βυζαντινών μοναστηριών, πλην εκείνων που είχαν καθαρά λατρευτική χρήση καθώς και των οχυρωματικών έργων, αντιμετώπιζει τεράστιες δυσκολίες, εξ αιτίας αφενός της καταστροφής μεγάλου μέρους του υλικού και της απουσιασματικής διατήρησης και της ελλιπούς μελέτης του υπολοίπου. Στην εισήγηση θα επιχειρηθεί μια συνοπτική παρουσίαση από την άποψη κυρίως της κτηριολογίας και της τυπολογίας των κτισμάτων αυτών, δηλαδή των εντός και πέριξ του περιβόλου κτηρίων κατοικίας, φύλαξης των προμηθειών και διατροφής καθώς και των διαφόρων βοηθητικών κτηρίων.

Σε αντίθεση με τα μεσαιωνικά μοναστήρια της Δυτικής Ευρώπης, όπου οι μοναχοί διέμεναν σε κοινούς κοιτώνες, στην ορθόδοξη ανατολή για τη διαμονή των μοναχών χρησιμοποιούνταν ατομικά κελιά διατεταγμένα σε πτέρυγες ισόγειες ή με περισσότερους ορόφους. Οι ασθενείς και οι γέροντες μοναχοί διέμεναν σε ειδικούς χώρους, τα νοσοκομεία ή γηροκομεία. Για τις ανάγκες των μοναχών τα μοναστήρια διέθεταν λουτρά, παρόμοια με εκείνα που υπήρχαν στις πόλεις, αλλά μικρότερων γενικά διαστάσεων.

Ο εφοδιασμός και η διατροφή των μοναχών απαιτούσε μια ολόκληρη ομάδα χώρων που χρησιμοποιούνταν για την αποθήκευση των αγαθών, για την παρασκευή του ψωμιού και του φαγητού και την κοινή εστίαση. Η μορφή και οι διαστάσεις των χώρων αυτών ποίκιλλαν πολύ κατά περίπτωση. Οι τράπεζες είχαν συνήθως τη μορφή επιμήκων αιθουσών, ενώ σπανιότερα είχαν σε κάτοψη σχήμα σταυρού ή T. Η προμήθεια νερού για τα μοναστήρια γινόταν από πηγές και πηγάδια, κινστέρονες που συγκέντρωναν τα νερά της βροχής και υδραγωναεία. Για τη λειτουργία των μοναστηριών ήταν απαραίτητη η εξασφάλιση χώρων εργαστηρίων για τη μεταποίηση της αγροτικής παραγωγής, κατασκευής και συντήρησης εργαλείων και βοηθητικοί χώροι. Και αυτών των κτηρίων η μορφή και το μέγεθος ποίκιλλε πολύ κατά περίπτωση. Ως προς την κατασκευή και τη μορφολογία τους τα μοναστηριακά κτίσματα ακολουθούσαν χωρίς αποκλίσεις την αρχιτεκτονική της περιοχής και της εποχής τους.

ΑΠΟΣΤΟΛΟΣ Γ. ΜΑΝΤΑΣ

**Η ΕΙΚΟΝΟΓΡΑΦΗΣΗ ΤΗΣ ΩΔΗΣ ΤΟΥ ΗΣΑΪΑ ΣΕ ΤΕΣΣΕΡΑ
ΒΥΖΑΝΤΙΝΑ ΨΑΛΤΗΡΙΑ ΜΕ ΜΙΚΡΟΓΡΑΦΙΕΣ ΣΤΗΝ ΩΑ**

Στα δύο βυζαντινά ψαλτήρια του 9ου αι. με μικρογραφίες στην ωα, δηλαδή στα ψαλτήρια Chludon και Παντοκράτορος 61, ο στίχος της ωδής του Ησαΐα «ἀρθήτω ὁ ἀσεβῆς ἵνα μὴ ἴδῃ τὴν δόξαν Κυρίου» εικονογραφείται με την απεικόνιση μιας κείμενης στο έδαφος ανδρικής μορφής, η οποία σύρεται από τον κόμη από έναν άγγελο. Με το ίδιο θέμα εικονογραφείται ο στίχος και σε δύο ανάλογα χειρόγραφα του 11ου αιώνα, στο ψαλτήρι Barberini και σε αυτό του Θεοδώρου. Στο τελευταίο μάλιστα ο ασεβής ταυτίζεται με τον αυτοκράτορα Ιουλιανό.

Στην ανακοίνωση εξετάζεται το καταγόμενο από την αυτοκρατορική εικονογραφία θέμα του συρόμενου από την κόμη ασεβούς και η χρήση του για την εικονογράφηση της ωδής. Το θέμα πρέπει να είχε αρχικά χρησιμοποιηθεί για την εικαστική απόδοση ενός επεισοδίου της παραβολής των Βασιλικών Γάμων (Ματθ. 22, 1-14) σε χειρόγραφα που δεν έχουν σήμερα διασωθεί. Από τα Ευαγγέλια η παράσταση είναι πιθανό να πέρασε στην εικονογράφηση του βιβλίου του Ησαΐα, καθώς το αντίστοιχο εδάφιο του παλαιδιαθηρικού κειμένου συσχετίσθηκε στην πατερική γραμματεία με την εν λόγω παραβολή. Ως τελευταία εξέλιξη πρέπει να θεωρηθεί η μεταφορά του θέματος από τον διάκοσμο του βιβλίου του προφήτη στο διάκοσμο των ψαλτηρίων.

Η απεικόνιση του ασεβούς με τη μορφή του Ιουλιανού στο ψαλτήρι του Θεοδώρου είναι δύσκολο ως προς την ερμηνεία του ζήτημα. Θα μπορούσε ίσως να αντικατοπτρίζει την αλλαγή που παρατηρείται στο Βυζάντιο τον 11ο αιώνα σε σχέση με την αυτοκρατορική ιδεολογία και τη νέα αντίληψη περί τυραννίας.

ΜΑΤΣΑΡΟΚΟΣ ΕΥΑΓΓΕΛΟΣ

ΤΥΠΟΛΟΓΙΑ ΤΩΝ ΑΡΣΑΝΑΔΩΝ ΤΟΥ ΑΓΙΟΥ ΟΡΟΥΣ

Οι αρσανάδες των Ιερών Μονών του Αγίου Όρους αποτελούσαν τα καραβουστάσια - ξυλοναυπηγεία των μοναστηριών και βρίσκονταν *‘είς μικράν από τῆς θαλάσσης ἀπόστασιν’*. Τα κτίσματα αυτά χρησιμοποιούνταν είτε για το κτίσιμο των πλοίων είτε για την στέγαση-προφύλαξη τους κατά τους χειμερινούς μήνες. Στο Α΄ Τυπικό του Αγίου Όρους, κείμενο του 972, αναφέρθηκε η κατασκευή λιμανιών, χωρίς όμως να αποδεικνύεται ότι η κατασκευή κάποιας αποβάθρας συνοδεύτηκε και με την ανέγερση καραβουστασίου. Ο όρος καραβουστάσιο εμφανίστηκε για πρώτη φορά σε χειρόγραφο δωρεάς του 1012 και αναφέρονταν σε κτίσμα στην περιοχή Μαγουλά του Αγίου Όρους.

Στην προσπάθεια καθορισμού της τυπολογίας των κτισμάτων των Αγιορείτικων αρσανάδων, διαπιστώνουμε ότι η εξέλιξη τους συνδέθηκε με την ιστορική και κοινωνική πραγματικότητα της εκάστοτε εποχής. Οι επικρατούσες συνθήκες δημιούργησαν νέους τύπους κτισμάτων, οι οποίοι αποτέλεσαν εξέλιξη των παλαιών. Οι τυπολογικές κατηγορίες των αρσανάδων, οι οποίες υποτάχθηκαν στην ανάγκη για οχύρωση του καραβουστασίου, είναι οι ακόλουθες:

1) ελεύθερο κτίσμα αρσανά : α) ισόγειο καραβουστάσιο, το οποίο σε μεταγενέστερη οικοδομική φάση απέκτησε όροφο ή ορόφους και β) διώροφος αρσανάς σε μια ενιαία οικοδομική φάση. Ο τύπος του ισόγειου καραβουστασίου ήταν γνωστός ήδη από την αρχαιότητα και εμφανίστηκε στις Αθωνικές ακτές σχεδόν ταυτόχρονα με την εμφάνιση των πρώτων μονυδριών. Ο σημερινός αρσανάς της Μονής Βατοπαιδίου αποτελεί χαρακτηριστικό παράδειγμα διώροφου αρσανά. Το καραβουστάσιο κατασκευάστηκε στα τέλη του 15ου αιώνα και τον 19ο αιώνα έγινε η προσθήκη του μικρού ανατολικού καραβουστασίου και του ορόφου.

Η ανάγκη εξασφάλισης προστασίας δημιούργησε δυο παραλλαγές στον τύπο:
 α) ελεύθερα δομημένος αρσανάς, η προστασία του οποίου εξασφαλιζόταν είτε από το μοναστήρι, λόγω εγγύτητας, είτε από κάποιον κοντινό πύργο, και
 β) αρσανάς προσαρτημένος σε παραθαλάσσιο πύργο.

2) αρσανάς ‘μετά πύργου’ σε μια ενιαία οικοδομική φάση. Ο τύπος αυτός του αρσανά, ο οποίος προέκυψε από την προσαρμογή του καραβοστασίου στο ισόγειο ενός πύργου, αποτέλεσε εξέλιξη του προσαρτημένου αρσανά σε πύργο.

Τον 16ο αιώνα, κατά τον οποίο κατασκευάστηκαν οι αρσανάδες ‘μετά πύργου’, τόσο ο οχυρωματικός πύργος όσο και το ισόγειο καραβοστάσιο ήταν γνωστοί τύποι κτισμάτων. Οι πύργοι έφεραν όλα τα χαρακτηριστικά των τυπολογικών γνωρισμάτων των οχυρωματικών πυργοειδών κτισμάτων και διαφοροποιήθηκαν μόνο ως προς την χρήση και την κατασκευή του ισόγειου. Τα καραβοστάσια δεν εξελίχθησαν τυπολογικά και ήταν κατασκευές συνακόλουθες των γνωστών μέχρι τότε ισόγειων καραβοστασίων. Σήμερα, στον όρμο της Καλιάγρας σώζεται ο φρουριακός αρσανάς της Μονής Κουτλουμουσίου. Είναι ο παλαιότερος αρσανάς του τύπου αυτού και χρονολογείται στις αρχές του 16ου αιώνα.

3) αρσανάς προσκολλημένος στο οχυρό συγκρότημα του περιβόλου της μονής. Στον τύπο αυτόν, το καραβοστάσιο δεν ήταν εξωμοναστηριακό κτίσμα αλλά αποτελούσε μέρος των κτισμάτων του περιβόλου του μοναστηριού. Στην Μονή Ξενοφώντος, το καραβοστάσιο, προσθήκη που χρονολογείται κατά την ύστερη βυζαντινή εποχή, ενσωματώθηκε στο νότιο άκρο του περιβόλου.

ΒΑΣΙΛΗΣ ΜΕΣΣΗΣ**ΤΟ ΟΘΩΜΑΝΙΚΟ ΤΕΜΕΝΟΣ ΣΤΗΝ ΕΞΟΧΗ ΤΗΣ ΔΡΑΜΑΣ.
ΣΥΜΒΟΛΗ ΣΤΗ ΜΕΛΕΤΗ ΤΗΣ ΠΡΩΙΜΗΣ ΟΘΩΜΑΝΙΚΗΣ
ΑΡΧΙΤΕΚΤΟΝΙΚΗΣ ΣΤΟΝ ΕΛΛΑΔΙΚΟ ΧΩΡΟ**

Στο χωριό Εξοχή, που βρίσκεται 50 χιλιόμετρα βορειοδυτικά της Δράμας και μόλις 3 χιλιόμετρα από τα ελληνοβουλγαρικά σύνορα, διασώζεται τέμενος της πρώιμης οθωμανικής περιόδου. Στην ανακοίνωση επιχειρείται η παρουσίαση του τεμένους, η τυπολογική κυρίως ανάλυσή του, η σχεδιαστική αποκατάσταση της αρχικής του εικόνας και η ένταξη του στα έως τώρα γνωστά – κτίσματα και δεδομένα – της πρώιμης οθωμανικής περιόδου στον ελλαδικό χώρο.

Το κτίσμα εντάσσεται στον τύπο των τεμενών που απαρτίζονται από μονόχωρο τρουλλαίο χώρο και περίστωο. Ο κυρίως χώρος, διαστάσεων 7,95 X 7,90μ., διατηρείται – τουλάχιστον από στατικής πλευράς – σε πολύ καλή κατάσταση, ενώ, αντιθέτως, το προστώο διασώζεται σε μικρό μόνο τμήμα του, και ο μιναρές, που υψωνόταν στη νότια πλευρά του κτίσματος, έχει ξηλωθεί εκ βάθρων.

Ο κεντρικός χώρος καλύπτεται με ολόπλινθο ημισφαιρικό θόλο, που εδράζεται σε πλίνθινα ημιχώνια και σε ομοίως πλίνθινα αβαθή τόξα. Στην τοιχοδομία των τοίχων κυριαρχεί το μεικτό σύστημα δομής, όπου λίθινες ζώνες εναλλάσσονται με διπλή σειρά πλίνθων, ενώ στο διασωσμένο τμήμα του προστώου ακολουθείται το πλινθοπερίκλειστο σύστημα. Εξωτερικά ο ημισφαιρικός θόλος περικλείεται σε οκτάπλευρο κεραμοσκεπές τύμπανο, κατασκευασμένο κυρίως με αργούς λίθους, εκτός του γείσου του, στο οποίο προβάλλεται διπλή οδοντωτή ζώνη πλίνθων.

Όσον αφορά το προστώο, συμπεραίνεται, βάσει των διασωθέντων στοιχείων, η τριμερής διάρθρωσή του και η κάλυψη των τμημάτων του με φουρνικά. Υπό εξέταση τίθεται η πιθανότητα προστώο και μιναρές να κατασκευάστηκαν μετά τον κυρίως χώρο, σε μια δεύτερη οικοδομική φάση.

Το τέμενος της Εξοχής παρουσιάζει κάποιες ομοιότητες με αρκετά οθωμανικά κτίσματα του βορειοελλαδικού κατά πρώτο λόγο χώρου. Πραγματική ομοιότητα ή συγγένεια όμως, που αφορά κυρίως στα κατασκευαστικά χαρακτηριστικά, παρατηρείται με οθωμανικά κτίσματα των πόλεων των Σερρών και των Γιαννιτσών, που χρονολογούνται στα τέλη του 15ου αιώνα.

Παρόλες της μικρού ή μεγάλου βαθμού συγγένειας του τεμένους της Εξοχής με μνημεία των δύο βορειοελλαδικών πόλεων, το "αδελφό" κτίσμα εντοπίστηκε στο Άνω Νευροκόπι, το σημερινό Gotse Delchev, της Βουλγαρίας, που απέχει από το χωριό της δραμινής μεθορίου λιγότερο από 20 χιλιόμετρα. Πρόκειται για το τέμενος Καρατζά Πασά, από το οποίο διατηρούνται σήμερα τμήματα μόνο των καθέτων τοίχων του, αν και ως πριν λίγα χρόνια σωζόταν σχεδόν ανέπαφη και η κάλυψή του. Η εξέταση και η σύγκριση των δύο συνοριακών τεμενών – "ελληνικού" και "βουλγαρικού" – μας οδήγησε, βάσει του πλήθους των κοινών τυπολογικών και μορφολογικών/κατασκευαστικών στοιχείων τους, στο συμπέρασμα ότι πρόκειται για κτίσματα που εντάσσονται στην ίδια χρονική περίοδο, στο β' μισό του 15ου αιώνα, χωρίς να αποκλείεται το ενδεχόμενο να αποτελούν έργο των ίδιων μαστόρων.

Το τέμενος της Εξοχής, άγνωστο εν πολλοίς, αποτελεί αναμφίβολα ένα από τα οθωμανικά μνημεία που μαζί με τα διασωσμένα κτίσματα της ίδιας περιόδου στη βόρεια Ελλάδα, αλλά και τη νότια Βουλγαρία, συνδέει στενά την αρχιτεκτονική του Βυζαντίου με την αρχιτεκτονική μετά το Βυζάντιο, οθωμανική ή όχι.

Το συγκεκριμένο συνοριακό τέμενος θα μπορούσε να αντιμετωπιστεί ως μνημείο- "γέφυρα" μιας ενιαίας χθες και διαιρεμένης σήμερα γεωγραφικής περιοχής, και να ωθήσει στην καλύτερη γνώση και κατανόηση τόσο του χθες όσο και του σήμερα της περιοχής αυτής.

ΝΙΚΟΛΑΣ ΜΠΑΚΙΡΤΖΗΣ – ΜΑΡΙΝΑ ΣΟΛΟΜΙΔΟΥ-ΙΕΡΩΝΥΜΙΔΟΥ

ΜΟΝΑΣΤΗΡΙΑΚΕΣ ΟΧΥΡΩΣΕΙΣ ΣΤΗ ΒΥΖΑΝΤΙΝΗ ΚΥΠΡΟ.

ΡΟΛΟΣ ΚΑΙ ΧΑΡΑΚΤΗΡΑΣ

Οι γνώσεις μας για τις οχυρώσεις των μοναστηριών στη μεσοβυζαντινή Κύπρο παραμένουν περιορισμένες. Οι ιστορικές πηγές σώζουν ελάχιστες αναφορές στην αμυντική οργάνωση των μοναστικών ιδρυμάτων της μεγαλονήσου. Επίσης, η αρχαιολογική έρευνα δεν έχει ακόμα δώσει ολοκληρωμένη εικόνα της αρχιτεκτονικής των μοναστηριακών συγκροτημάτων, πόσο μάλλον της οχυρωματικής τους διάστασης. Αξίζει ωστόσο να σημειωθεί ότι λίγα γνωρίζουμε γενικότερα για τη βυζαντινή οχυρωματική στην Κύπρο. Ενδεικτικά, η πρόσφατη εκτενής μελέτη του James Petre, *Crusader Castles of Cyprus: the Fortifications of Cyprus under the Lusignans 1191-1489*, αφιερώνει ελάχιστες μόνο σελίδες στις βυζαντινές οχυρώσεις που συνάντησαν οι Σταυροφόροι, γεγονός που σίγουρα προβληματίζει λόγω του ιδιαίτερου στρατηγικού ρόλου της Κύπρου για το Βυζάντιο κατά την Μέση Βυζαντινή περίοδο. Την ίδια περίοδο, ο μοναχισμός ανθεί, γεγονός που εκφράζεται με την ίδρυση πολυάριθμων μοναστικών ιδρυμάτων, κυρίως στην ορεινή και ημιορεινή Κύπρο. Ωστόσο, η αμυντική σημασία της ανάπτυξης του μοναχισμού στο νησί δεν έχει ακόμα ανιχνευθεί στην αρχιτεκτονική και την τοπογραφική οργάνωση των μοναστηριακών συγκροτημάτων.

Η παρούσα μελέτη επιχειρεί την εξέταση των αποσπασματικών αρχαιολογικών δεδομένων της μοναστηριακής οχυρωματικής στην βυζαντινή Κύπρο αλλά και την κατανόηση του αμυντικού ρόλου των μοναστικών ιδρυμάτων κατά τον 11ο και 12ο αιώνα μέχρι την κατάληψη του νησιού από τον Ριχάρδο τον Λεοντόκαρδο το 1191. Ειδικότερα θέματα υπό εξέταση περιλαμβάνουν α) τη σημασία μοναστηριών όπως η μονή της Παναγίας

Αψινθιώτισσας ή η μονή Αγίου Ιωάννη του Χρυσοστόμου στον Κουτσοβέντη, στη λειτουργία δικτύων άμυνας και ελέγχου της Κυπριακής υπαίθρου, β) την τοπογραφική και αρχιτεκτονική σχέση βυζαντινών μοναστηριών με μεταγενέστερες σταυροφοριακές οχυρώσεις όπως το παράδειγμα του περίφημου κάστρου του Αγίου Ιλαρίωνα στον Πενταδάκτυλο, γ) τη σύγκριση της οχυρωματικής των βυζαντινών μοναστηριών της οροσειράς του Πενταδακτύλου με αυτά του Τροόδους, όπως και των πεδινών περιοχών του νησιού. Η συγκριτική κατανόηση της αμυντικής διάστασης και λειτουργίας του βυζαντινού μοναχισμού στην Κύπρο έχει ιδιαίτερη αξία για τη μελέτη της στρατηγικής σκέψης και σχεδιασμού του Βυζαντίου. Ως προκεχωρημένο φυλάκιο των συνόρων της βυζαντινής εξουσίας στην Ανατολική Μεσόγειο, η μεγαλόνησος αποτελεί κύριο παράδειγμα της αμυντικής οργάνωσης της αυτοκρατορίας. Σε αυτή την προσπάθεια, το βυζαντινό μοναστήρι είχε καίριο και πρωταγωνιστικό ρόλο.

ΓΚΕΝΤΣΟ ΜΠΑΝΕΒ

ΕΓΚΑΤΑΣΤΑΣΕΙΣ ΟΙΝΟΠΑΡΑΓΩΓΗΣ ΣΤΑ ΒΥΖΑΝΤΙΝΑ ΜΟΝΑΣΤΗΡΙΑ

Τα πατητήρια, οι ληνοί και οι γαλεάγρες καταλαμβάνουν ιδιαίτερη θέση μεταξύ των μη εκκλησιαστικών κτισμάτων στα βυζαντινά μοναστήρια και αποτελούν μία ξεχωριστή κατηγορία βιοτεχνικών εγκαταστάσεων. Στις πηγές διασώζεται πλήθος πληροφοριών σχετικά με τις εγκαταστάσεις οινοπαραγωγής, που αφορούν σε κτίσματα εντός και εκτός μοναστηριακού συγκροτήματος και περιβάλλου. Η αρχαιολογική έρευνα έχει εντοπίσει αρκετά κτίσματα, η ταύτιση των οποίων έχει γίνει με ασφάλεια χάρη στα χαρακτηριστικά τους: υδραυλικά κονιάματα, κλίση της επιφάνειας επεξεργασίας, επιλήνιο, υπολήνιο και ενίοτε ίχνη ή μέρη μηχανισμών έκθλιψης. Βασικό γνώρισμα των κτισμάτων αυτών είναι η σχετικά καλή διατήρηση των δαπέδων και του κατώτερου μέρους των τοιχωμάτων που οφείλεται στην ποιότητα των υδραυλικών κονιαμάτων.

Οι πηγές και τα αρχαιολογικά δεδομένα για τους μοναστηριακούς ληνούς ανάγονται στους όψιμους μέσους και κυρίως στους ύστερους βυζαντινούς χρόνους. Τα ευρήματα μπορούν να συσχετιστούν με πλήθος μαρτυρίες από αγιολογικές πηγές και έγγραφα του Αγίου Όρους, της Μακρινίτισσας, της Λεμβιώτισσας, της Κωνσταντινούπολης κ.ά. που χρονολογούνται γενικά στην περίοδο 10ος–15ος αι. Από την άλλη, κτίσματα όπως οι ληνοί στη Μονή Ζυγού, στην Παλιουριά (Μελίβοια, Όρος των Κελλίων) ή στη θέση «Άγιος Δημήτριος» (Καινούριο, Λαμία) εμφανίζουν πολλά κοινά στοιχεία με πατητήρια που περιγράφονται σε αγιορείτικα έγγραφα, π.χ. στο πρακτικό από τη Μονή Ιβήρων του 1104, όπου μεταξύ άλλων αναφέρεται και «ληνός πλινθόκτιστος καταχυτός μονόρρυτος ύποκέραμος» (*Iviron*, II, αρ. 52, 239). Άλλες εγκαταστάσεις, όπως ο ληνός στο μεταβυζαντινό επισκοπικό μέγαρο των

Αθηνών, δίπλα στο ναό του Αγ. Διονυσίου Αρεοπαγίτη, νότια της Αρχαίας Αγοράς, παραπέμπουν ως προς τη χωροταξία σε πρωιμότερα συγκροτήματα, ενώ φανερώνουν συγγένεια, ως προς τη μορφολογία, με παραδοσιακά πατητήρια, όπως εκείνα στον κάμπο των Μεγάρων.

Οι μέχρι στιγμής έρευνες έχουν εξετάσει διάφορα επί μέρους ζητήματα σε σχέση με την ορολογία των πηγών ή την τεχνολογία της οινοπαραγωγής στο πλαίσιο ανακοινώσεων, λιτών αναφορών ή μικρής έκτασης δημοσιεύσεων συγκεκριμένων μνημείων. Η συγκέντρωση πληθώρας στοιχείων αφενός και η έλλειψη μιας συνθετικής μελέτης για τα κτίσματα και τις εγκαταστάσεις οινοπαραγωγής στα βυζαντινά μοναστήρια αφετέρου αποτελεί αφορμή της παρούσης προκαταρκτικής έρευνας.

Η ανακοίνωση αποσκοπεί να εξετάσει τις συνθήκες υπό τις οποίες εμφανίστηκαν και εξελίχθηκαν τα πατητήρια και οι ληνοί, τη θέση τους στα μοναστηριακά συγκροτήματα και την τυπολογία τους. Μέσα από την παράλληλη παρακολούθηση των πηγών και των αρχαιολογικών δεδομένων επιχειρείται να τεθούν νέα ερωτήματα και να εξαχθούν ορισμένα συμπεράσματα για το ρόλο των μοναστηριών στην εξέλιξη της τεχνολογίας της οινοπαραγωγής κατά τους βυζαντινούς και τους μεταβυζαντινούς χρόνους, εντός του αντίστοιχου κοινωνικού-οικονομικού πλαισίου. Επίσης, θα γίνει συνεξέταση δεδομένων από μη μοναστηριακά συγκροτήματα της ύστερης αρχαιότητας και των μέσων χρόνων, καθώς και της παραδοσιακής αρχιτεκτονικής, που διέσωσε στοιχεία των βυζαντινών χρόνων.

Η αποτίμηση του υπάρχοντος υλικού συμβάλλει στην κατανόηση του ρόλου των μοναστηριών τόσο στην ανάπτυξη της παραγωγής και του εμπορίου του κρασιού, ως του πλέον προσοδοφόρου κλάδου της βυζαντινής αγροτικής οικονομίας, όσο και στη δυναμική αναβίωση και εξέλιξη της τεχνολογίας της οινοπαραγωγής.

ΘΕΜΙΣΤΟΚΛΗΣ ΜΠΙΛΗΣ**Η ΟΙΚΟΔΟΜΙΚΗ ΕΞΕΛΙΞΗ ΤΗΣ ΜΟΝΗΣ ΕΙΣΟΔΙΩΝ ΘΕΟΤΟΚΟΥ
ΜΥΡΤΙΑΣ ΤΡΙΧΩΝΙΔΑΣ**

Στην ευρύτερη περιοχή του Θέρμου Αιτωλοακαρνανίας κοντά στον ομώνυμο οικισμό και στις παρυφές ενός υψώματος βόρεια της λίμνης Τριχωνίδας βρίσκεται ένα από τα σημαντικότερα μνημεία της περιοχής: η μονή της «Μυρτιάς». Η μονή είναι ένας ονομαστός τόπος προσκυνήματος με μεγάλη υπερτοπική ακτινοβολία. Αποτελεί κηρυγμένο προστατευόμενο μνημείο ήδη από το 1925. Εξέχουσα σημασία για το συγκρότημα της μονής έχει το καθολικό η οικοδομική ιστορία του οποίου ξεκινά το 11^ο-12^ο αι. και συνεχίζεται με καλά διακεκριμένες φάσεις έως τη σύγχρονη εποχή. Κομβικό σημείο για την οικοδομική ιστορία του συγκροτήματος ήταν η πυρπόληση των περύγων το 1943 από τους Γερμανούς. Τα ξύλινα αυθεντικά μέρη (πατώματα, χαγιάτια, στέγες, κουφώματα) χάθηκαν οριστικά. Ότι απέμεινε ήταν ένα ποσοστό από τους περιμετρικούς τοίχους. Πάνω σε αυτή την κατάσταση τα τελευταία 60 χρόνια με αλλεπάλληλες επεμβάσεις διαμορφώθηκε η νέα φυσιογνωμία του συγκροτήματος η οποία σε μεγάλο ποσοστό απέχει από την αρχική αυθεντική του εικόνα.

Σκοπός της ανακοίνωσης είναι η συστηματική παρουσίαση της υπάρχουσας κατάστασης της μονής που περιλαμβάνει τις ιστορικές κατασκευές που καλύπτουν ένα ευρύτατο χρονολογικό φάσμα από τον 12^ο αι. έως τον 18^ο αι. και το πως αυτές συμπλέκονται με τις επεμβάσεις του 20ου αι. Μέσα από την αξιοποίηση των στοιχείων της αποτύπωσης της υπάρχουσας κατάστασης και του διαθέσιμου αρχειακού υλικού θα επιχειρηθεί η συνολική παρουσίαση της εξέλιξης της μονής. Η παρούσα εργασία έγινε στο πλαίσιο της ανάλυσης της μελέτης του Θ. Μπιλή: «Αποκατάσταση ιεράς μονής Εισοδίων Θεοτόκου Μυρτιάς» που εκπονήθηκε το 2012.

ΧΑΡΑΛΑΜΠΟΣ ΜΠΟΥΡΑΣ

ΤΟ ΝΟΤΙΟΑΝΑΤΟΛΙΚΟ ΚΤΗΡΙΟ ΤΗΣ ΜΟΝΗΣ ΟΣΙΟΥ ΛΟΥΚΑ

Ἡ επέκταση τῶν ἀνασκαφῶν κατά τήν δεκαετία τοῦ '60 γιά τήν ἀνάδειξη τῆς Τράπεζας τοῦ Ὁσίου Λουκά πρὸς νότον ἔφερε στό φῶς τά λείψανα ἑνός μεγάλου κτηρίου ἐκτός τοῦ σημερινοῦ περιβόλου τῆς μονῆς. Τοῦ μοναδικοῦ σέ μέγεθος αὐτοῦ κτίσματος ἀπό τόν ἀνασκαφέα δημοσιεύθηκε κάτοψη στό γενικό τοπογραφικό τοῦ μοναστηριοῦ (Ε. Στίκας, Τό Χρονικόν, 1970), φωτογραφίες, μνεία λίγων λέξεων, ἀλλά καί ἐρμηνεία: Μέ βάση ἕνα ἐπίσημο τουρκικό ἔγγραφο τοῦ ἔτους 1617, πού ἐπέτρεπε τήν ἀνέγερση νοσοκομείου ἐκτός τῆς μονῆς, θεωρήθηκε ὅτι ἐπρόκειτο γιά τό ἐν λόγω κτήριο, πού εἶχε βρεθεῖ τότε κάτω ἀπό μεγάλην ἐπίκωση.

Ἡ ἀτελής ἀνασκαφή δέν ἐπιτρέπει ἀκριβεῖς μετρήσεις, ἀλλά τά σωζόμενα μέρη μποροῦν νά δώσουν γενική ἐντύπωση τοῦ κτηρίου: Εἶχε μήκος τουλάχιστον 65 μέτρα, γενικό πλάτος περίπου 9 μέτρα. Χωριζόταν σέ δύο κλίτη ἀπό σταυροειδεῖς πεσσούς κατά τόν ἄξονα, πού ἀντιστοιχοῦσαν σε 15 παραστάδες στους μακρούς, ἀνατολικό καί δυτικό τοῖχο. Ἡ στάθμη τοῦ δαπέδου εἶναι περίπου ἡ ἴδια μέ τό δάπεδο τοῦ ἡμιυπογείου ἐργαστηρίου κάτω ἀπό τήν Τράπεζα. Μία ἄριστα διατηρουμένη μεγαλοπρεπῆς θύρα μέ πεταλόμορφο τόξο ὀδηγοῦσε ἀπό τά δυτικά στό ἐσωτερικό τοῦ κτηρίου.

Εἶναι φανερό ὅτι τό κτήριο ἦταν θολοσκεπές. Μεταξύ τῶν πεσσῶν καί τῶν παραστάδων υπῆρχαν τόξα, τά ὁποῖα ἔφεραν τούς θόλους. Λόγω τοῦ ἐπιμήκους σχήματος των καλυπτομένων μεταξύ τους κενῶν θά πρέπει νά δεχθοῦμε ὅτι οἱ θόλοι ἦσαν καμάρες ἢ ὑπερυψωμένα σταυροθόλια καί ὄχι φουρνικά.

Ἰκανοποιητική ἀναπαράσταση τοῦ μνημείου (ἢ μᾶλλον τοῦ ἰσογείου χώρου ἑνός διωρόφου ἢ πολυορόφου μνημείου) εἶναι ἐφικτή, δεδομένου ὅτι σώζονται ἀφ' ἑνός οἱ γενέσεις τῶν τόξων στίς ἐκατέρωθεν τῆς εἰσόδου παραστάδες

καί ἀφ' ἑτέρου πεσσοί σέ πλήρες ὕψος, μέ ἐλαφρῶς κοῖλα βαρέα ἐπίκρανα. Ὑπάρχουν ἐνδείξεις ὅτι τό κτήριο δέν ὀλοκληρώθηκε. Τό δάπεδο παρέμεινε ἄστρωτο, δέν βρέθηκαν κρημνίσματα ἀπό τοίχους καί ἡ μεγάλη εἴσοδος ἦταν ἐπιμελῶς τοιχισμένη.

Τό κτήριο ἀσφαλῶς ἀνήκει στήν μεσοβυζαντινὴ περίοδο, ὅπως μαρτυροῦν οἱ κατασκευές του: Οἱ παραστάδες καί οἱ πεσσοί ἔχουν κτισθεῖ χαμηλά μέ ὀγκώδεις λαξευτοὺς λίθους καί ψηλότερα μέ μικροτέρους καί μεγάλα τοῦβλα. Τό πεταλόμορφο τόξο ἀποτελεῖται ἀπό καλολαξευμένους θολίτες μέ τούς μεταξὺ τους ἀρμούς, σχεδόν ἀφανεῖς. Τό τελευταῖο αὐτό θα ἐπέτρεπε τὴν χρονολόγησι τοῦ μνημείου στὸν 12^ο αἰῶνα.

Τὴν χρονολόγησι στὸν 17^ο αἰῶνα ἀποκλείει ἡ γενικὴ τότε οἰκονομικὴ κατάστασι τῆς μονῆς καί οἱ τρόποι κατασκευῆς. Τὴν ταύτισή του μέ νοσοκομεῖο ἀποκλείει ὁ τύπος του, γνωστοῦ ὄντος ὅτι τὰ μοναστηριακὰ μεταβυζαντινὰ νοσοκομεῖα ἦταν μονόχωρα θερμαινόμενα κτήρια μικρῶν διαστάσεων.

Ὁ τύπος ὀδηγεῖ στήν ὑπόθεσι ὅτι πρόκειται περὶ τοῦ ἰσογείου μιᾶς νέας πτέρυγας κελλιῶν, ἐνός προγράμματος ἐπέκτασι τῆς μονῆς πρὸς τὰ νότια. Δύο στοιχεῖα δυσκολεύουν τὴν ὑπόθεσι αὐτή: α) Ὅτι τό πλάτος τοῦ κτηρίου εἶναι πολὺ μεγάλο γιὰ μιὰ σειρά κελλιῶν καί β) Ὅτι ὁ ἀνατολικὸς ἐξωτερικὸς τοῖχος ἔχει μικρὸ πάχος γιὰ νὰ θεωρηθεῖ περίβολος τῆς μονῆς.

Ἀντιθέτως, ἡ ὑπόθεσι ὅτι τό κτήριο ἀνήκει στὸν 12^ο αἰῶνα ἐνισχύεται ἀπὸ τίς πληροφορίες γιὰ τὴν μεγάλην αὔξησι τοῦ ἀριθμοῦ τῶν μοναχῶν (Βίος τοῦ Ὁσίου Μελετίου), ἀλλὰ καί ἀπὸ τὴν ἐπέκτασι τοῦ καθολικοῦ τότε, μέ τὴν ἀνέγερσι ἐξωνάρθηκος καί τὴ δημιουργία ἄλλων ἴσως κτηρίων.

ΔΗΜΗΤΡΑ ΝΙΚΟΛΙΑ

ΠΡΩΤΕΣ ΠΑΡΑΤΗΡΗΣΕΙΣ ΓΙΑ ΤΟ ΖΩΓΡΑΦΙΚΟ ΔΙΑΚΟΣΜΟ ΤΟΥ ΚΑΘΟΛΙΚΟΥ ΤΗΣ ΜΟΝΗΣ ΣΕΛΤΣΟΥ (1697) ΣΤΙΣ ΠΗΓΕΣ ΑΡΤΑΣ

Η μονή Σέλτσου βρίσκεται σε δύσβατη ορεινή περιοχή, στα όρια των νομών Άρτας και Καρδίτσας, κοντά στο χωριό Πηγές (άλλοτε Βρεστενίτσα). Το καθολικό ανήκει στον συνεπτυγμένο αθωνικό τύπο και ιστορήθηκε, σύμφωνα με την κτητορική επιγραφή, το 1697 από τον ιερέα Νικόλαο και το γιο του, που κατάγονταν από την Άρτα.

Το καθολικό είναι κατάγραφο και οι τοιχογραφίες διατηρούνται σε άριστη κατάσταση. Η αψίδα και οι κάθετοι τοίχοι του Ιερού Βήματος διακοσμούνται με τις συνήθεις σκηνές του ευχαριστιακού κύκλου, ενώ στο κεντρικό τμήμα της καμάρας εντάσσονται σε ενιαίο πίνακα η Αγία Τριάδα και η Ετοιμασία του Θρόνου. Οι παραστάσεις διατάσσονται σε πέντε ζώνες, με τις δύο ανώτερες να περιλαμβάνουν χριστολογικές σκηνές, την τρίτη τους οίκους του Ακαθίστου και σκηνές του θεομητορικού κύκλου, την τέταρτη στηθάρια και την κατώτερη ολόσωμες μορφές αγίων. Ο χριστολογικός κύκλος καταλαμβάνει το μεγαλύτερο μέρος της κατά μήκος καμάρας του καθολικού. Ξεκινώντας από το νοτιοανατολικό τμήμα της, περιτρέχει τον κυρίως ναό για να ολοκληρωθεί στο χώρο του Ιερού Βήματος, με τα γεγονότα που μνημονεύονται λειτουργικά μεταξύ του Πάσχα και της Πεντηκοστής. Ο Ακάθιστος απλώνεται σε όλο το μήκος του νότιου και του βόρειου τοίχου, ενώ στο δυτικό παρεμβάλλονται η Γέννηση, η Κοίμηση και τα Εισόδια της Θεοτόκου. Απόρροια της επιλογής του συνεπτυγμένου αθωνικού τύπου αποτελεί η τοποθέτηση της Μεταμόρφωσης και της Εις Άδου Καθόδου στα τεταρτοσφαίρια των πλάγιων χορών και της Σταύρωσης και της Κοίμησης της Θεοτόκου στο κέντρο του δυτικού τοίχου,

πάνω από την είσοδο, κατά το πρότυπο των αγιορείτικων και των θεσσαλικών μονών του 16ου αιώνα. Σύμφωνα με την ίδια πρακτική, το πρόγραμμα του τρούλου των μεγάλων μοναστικών κέντρων προσαρμόζεται εδώ στην τρουλοκαμάρα που στεγάζει το κέντρο του ναού. Ο νάρθηκας περιλαμβάνει διεξοδική εικονογράφηση των Αίνων και της Δευτέρας Παρουσίας, μαρτύρια αγίων, την Κοίμηση του Εφραίμ του Σύρου και ολόσωμες μορφές μοναχών αγίων.

Τα εικονογραφικά πρότυπα του ζωγράφου συχνά ακολουθούν καθιερωμένους τύπους που έχουν αποκρυσταλλωθεί από τα δύο κυρίαρχα καλλιτεχνικά ρεύματα του 16ου αιώνα, την κρητική σχολή και τη σχολή της ΒΔ Ελλάδας. Ωστόσο, ιδιαίτερα σημαντική για τον χαρακτήρα του διακόσμου αποδεικνύεται η επίδραση μνημειακών συνόλων της Ηπείρου και της Θεσσαλίας που χρονολογούνται στο β' μισό του 17ου αιώνα, στα οποία η επαφή με τη δυτική τέχνη είναι εμφανής και ανανεωμένη. Ενδεικτική για τις καταβολές του ζωγράφου είναι η σύγκριση με το διάκοσμο του καθολικού της μονής Τζώρας (1663), από όπου αντλεί, ιδιαίτερα στον κύκλο των Παθών, σπάνιους εικονογραφικούς τύπους, που συχνά περιλαμβάνουν δυτικής προέλευσης στοιχεία, τα οποία είναι δυσεύρετα στην πρώιμη μεταβυζαντινή ζωγραφική. Στον τοιχογραφικό διάκοσμο της μονής Σέλτσου υιοθετούνται καινοτομίες ενός καλλιτεχνικού ρεύματος που ανθεί στην κεντρική Ελλάδα (Ηπειρο, Θεσσαλία, Αιτωλοακαρνανία) κατά το γ' τέταρτο του 17ου αιώνα, με έκδηλη ωστόσο τη διάθεση για απλοποίηση ή και ενσωμάτωσή τους σε παραδοσιακά σχήματα. Η τάση αυτή, ευδιάκριτη και σε άλλα σύνολα του τέλους του 17ου αιώνα στην ευρύτερη περιοχή, δημιουργεί εικονογραφικά πρότυπα που κληροδοτούνται στην τέχνη του 18ου αιώνα.

ΧΑΡΑΛΑΜΠΙΑ ΟΛΥΜΠΙΟΥ

Η ΣΥΝΘΕΣΗ ΤΗΣ ΔΕΥΤΕΡΑΣ ΠΑΡΟΥΣΙΑΣ ΩΣ ΕΡΓΑΛΕΙΟ ΚΟΙΝΩΝΙΚΗΣ ΙΣΤΟΡΙΑΣ ΤΗΣ ΕΠΟΧΗΣ

ΤΟ ΠΑΡΑΔΕΙΓΜΑ ΤΩΝ ΝΑΩΝ ΤΗΣ ΠΑΝΑΓΙΑΣ ΤΟΥ ΜΟΥΤΟΥΛΛΑ ΚΑΙ ΤΗΣ ΠΑΝΑΓΙΑΣ ΦΟΡΒΙΩΤΙΣΣΑΣ ΣΤΗΝ ΑΣΙΝΟΥ

Η σύνθεση της Δευτέρας Παρουσίας είναι μια από τις συχνότερα απεικονιζόμενες παραστάσεις των βυζαντινών ναών. Παρόλο που τα εικονογραφικά στοιχεία της σύνθεσης είναι σταθερά και συνήθως επαναλαμβανόμενα, καθώς επηρεάζονται από τις κειμενικές πηγές, φαίνεται ότι σε κάποιες περιπτώσεις ο καλλιτέχνης εμπνέεται από τη σύγχρονη πραγματικότητα της βυζαντινής κοινωνίας. Οι αποκλίσεις αυτές αυξάνονται από τον 13^ο αι. και αφορούν κυρίως τις απεικονίσεις των αμαρτωλών στη σκηνή της Κόλασης.

Για τις ανάγκες της παρούσας ανακοίνωσης θα αναφερθούμε στη σύνθεση της Δευτέρας Παρουσίας όπως αυτή απεικονίζεται στο ναό Παναγίας του Μουτουλλά (1280), αλλά και στο ναό Παναγίας Φορβιώτισσας στην Ασίνου (1332/3). Πέραν από τα σταθερά εικονογραφικά στοιχεία της σύνθεσης της Δευτέρας Παρουσίας και στους δυο ναούς απεικονίζονται αμαρτήματα μοναδικά, που αφορούν σε μοναχούς, ανθρώπους του κλήρου, ανθρώπους των κατώτερων κοινωνικών τάξεων, σε άντρες και γυναίκες.

Στην Παναγία του Μουτουλλά μέσα στον πύρινο ποταμό, που καταλήγει στην Κόλαση, εκτός από τις μορφές των ορθόδοξων ιερωμένων ξεχωρίζει η μορφή ενός ιεράρχη με άμφια της ορθόδοξης εκκλησίας και τη μίτρα λατίνου επισκόπου. Επίσης στο καθολικό της μονής Παναγίας Φορβιώτισσας απεικονίζεται πλήθος ατομικών ποιών, από τις οποίες ξεχωρίζουν αυτή του μοναχού (ό αποκαλόγερως) και της μοναχής (ή αποκαλόγρια). που έχουν

απαρνηθεί το μοναχικό βίο. Οι μορφές έχουν ως δηλωτικό του αμαρτήματός τους ένα πουγκί να κρέμεται γύρω από το λαιμό τους. Χαρακτηριστική είναι επίσης και η απεικόνιση της ποινής της γυναίκας που αρνείται να τεκνοποιήσει ή διαπράττει άμβλωση (ή *ἀποστρέφουσα τὰ νήπια*), η οποία απεικονίζεται για πρώτη φορά στο συγκεκριμένο μνημείο.

Πιθανότατα η σύνθεση της Δευτέρας Παρουσίας, λειτουργεί στα συγκεκριμένα παραδείγματα, ως καθρέφτης της πραγματικότητας παρέχοντας χρήσιμες πληροφορίες για την κοινωνική ιστορία της εποχής. Στο ναό Παναγίας του Μουτουλλά δίνοντας την εικόνα του εκκλησιαστικού μηχανισμού του νησιού υπό τη φραγκική κυριαρχία, ενώ στο ναό Παναγίας Φορβιώτισσας παρέχοντας πληροφορίες για το θεσμικό πλαίσιο των μοναστικών κοινοτήτων, καθώς επίσης και τις άσχημες συνθήκες διαβίωσης των κατοίκων της περιοχής.

ΜΕΛΙΝΑ ΠΑΪΣΙΔΟΥ

ΗΤΑΝ Η ΠΑΝΑΓΙΑ ΤΩΝ ΧΑΛΚΕΩΝ ΚΑΘΟΛΙΚΟ ΒΥΖΑΝΤΙΝΗΣ ΜΟΝΗΣ;

Ο ναός που ονομάστηκε από τον Μιχαήλ Χατζη-ιωάννου «Παναγία των Χαλκίων» παρέχει στοιχεία τα οποία αμφισβητούν την κρατούσα άποψη ότι ήταν απλώς ο ταφικός ναός του βασιλικού πρωτοσπαθάρου και κατεπάνω Λαγουβαρδίας Χριστόφορου. Ζητήματα ιστορίας και τοπογραφίας, αρχιτεκτονικής και μνημειακής ζωγραφικής στηρίζουν την υπόθεση ότι ήταν από την ίδρυσή του καθολικό μονής.

Ο ναός τοποθετείται στο κεντρικότερο σημείο της μέσης λεωφόρου της Θεσσαλονίκης και σε συνάρτηση με τον άλλοτε ελεύθερο χώρο του Μεγαλοφόρου. Οι πηγές από τον 9^ο αιώνα και εξής μας πληροφορούν για την ύπαρξη μοναστηριών στο κέντρο της πόλης και στον άξονα της Λεωφόρου που προσδίδουν λατρευτικό χαρακτήρα στη μεσαιωνική πόλη.

Ο μεσοβυζαντινός ναός της Παναγίας δεν συγκαταλέγεται ανάμεσα στους καθολικούς (ενοριακούς) ναούς της πόλης ούτε τα αρχιτεκτονικά του γνωρίσματα ενθαρρύνουν ανάλογη χρήση. Η μίμηση των μεσοβυζαντινών μονών της Πρωτεύουσας (Μονή Μυρελαίου, Κιλισσέ Τζαμί), αλλά και του ελλαδικού χώρου (Παναγία του Οσίου Λουκά), καθώς και η προβεβλημένη θέση του στην πόλη κατ' αναλογία με την κεντρική θέση των μονών της Κωνσταντινούπολης ενισχύουν την υπόθεσή μας. Ας προστεθούν στα παραπάνω οι τέσσερις εξωτερικές θύρες και η χαμένη, σήμερα, περιμετρική στοά για βοηθητικές χρήσεις.

Ιδιαίτερο γνώρισμα συνιστά το απομονωμένο υπερώο του νάρθηκα, για το οποίο έχει υποτεθεί η λειτουργία ως βιβλιοθήκης μονής ή ως scriptorium, ενώ έχει επισημανθεί η αρχιτεκτονική αντιστοιχία του με τα δύο δυτικά παρεκκλήσια

της Μονής Λιβός. Η διώροφη διάταξη του νάρθηκα στην αρχιτεκτονική της Θεσσαλονίκης είναι σπάνια και αρμόζει σε μοναστικούς ναούς, όπως ο Προφήτης Ηλίας. Το υπερώο στην Παναγία Χαλκέων θα μπορούσε να λειτουργεί και ως προσωπικό ησυχαστήριο στα πρότυπα του Αγίου Στεφάνου Καστοριάς που η νεώτερη έρευνα τον ταυτίζει με μοναστηριακό ναό.

Το εικονογραφικό πρόγραμμα του 1028 ανανεώνεται στο 12^ο και 14^ο αιώνα αντικατοπτρίζοντας τα εκάστοτε ρεύματα. Ξεχωρίζουν οι παραστάσεις που απαντούν σε καθολικά μονών και συνδέονται με μοναστηριακές λειτουργίες, όπως η Δευτέρα Παρουσία στο νάρθηκα που συνδέεται με την ακολουθία του μεσονυκτικού, και η Βάπτισμα στον ίδιο χώρο που συνδέεται με την τελετή του αγιασμού. Η Ανάληψη στον κεντρικό τρούλο συσχετίζεται με την εικονογραφική παράδοση της Θεσσαλονίκης και παραπέμπει στα μοναστήρια της Καππαδοκίας του 10^{ου} και 11^{ου} αιώνα. Η προβεβλημένη θέση του Επιτάφιου Θρήνου του 12^{ου} αιώνα στο νάρθηκα αποτελεί μοναδική περίπτωση, αλλά η επιλογή του συγκεκριμένου θέματος συνδέεται με άλλα παραδείγματα μονών ή μονών - ταφικών μνημείων, όπως το Nerezi και το Bačkovo. Ο κύκλος του Ακαθίστου Ύμνου διαδίδεται σε μοναστηριακούς ναούς του 14^{ου} αιώνα κατ' επίδραση των ιδεωδών του ησυχασμού και συγκρίνεται εδώ με το κλασικό ύφος του Αγίου Νικολάου του Ορφανού και του Χριστού της Βέροιας.

Η παρακλητική ρητορεία στις δύο κτητορικές επιγραφές, η επίκληση για σωτηρία και ο χαρακτηρισμός του χώρου ως «ευκτήριον υπέρ λύτρου και αφέσεως των εγκλημάτων» του κτητορικού ζεύγους ενισχύουν την υπόθεση της ίδρυσης μονής, όπου πιθανώς θα αποσύρθηκε ο ιδρυτής, μετά την αντικατάστασή του στο αξίωμα από τον Πόθο Αργυρό, το 1029.

Η Παναγία των Χαλκέων, αποτέλεσμα υψηλής και φιλόδοξης χορηγίας με νεωτερικά χαρακτηριστικά, πλούτο και συνεχή ανανέωση ξεπερνά τα όρια μιας ευσεβούς προσφοράς ενός ταφικού μνημείου και καθίσταται μέρος του αστικού μοναχισμού της Θεσσαλονίκης. Η περίπτωση ταύτισής της με τη Μονή της Περιβλέπτου επανεξετάζεται.

ΙΩΑΚΕΙΜ ΑΘ. ΠΑΠΑΓΓΕΛΟΣ

Η ΚΤΗΡΙΑΚΗ ΟΡΓΑΝΩΣΗ ΤΗΣ ΑΘΩΝΙΚΗΣ ΜΟΝΗΣ ΤΟΥ ΖΥΓΟΥ

Ἡ πρώτη σαφὴς ἀναφορὰ στὴν Μονὴ Ζυγοῦ ἀνάγεται στὸ 996, ἀλλὰ ὑπάρχουν ἰσχυρὲς ἐνδείξεις ὅτι στὴ θέση τῆς ὑπῆρχε, ἤδη στὰ μέσα τοῦ 10ου αἰῶνος, μοναστικὴ ἐγκατάσταση μὲ τὸ ἴδιο ὄνομα. Ἡ Μονὴ προφανῶς καταστράφηκε ὀριστικὰ ἀπὸ πειρατικὲς καταδρομὲς, περὶ τὸ 1180. Τὸ 1199 παραχωρήθηκε ὡς μετόχιο στὴν ἐπανασυσταθεῖσα Μονὴ τοῦ Χελανδαρίου καὶ γιὰ λίγα χρόνια, μετὰ τὸ 1204, χρησίμευσε ὡς ληστρικό ὄρμητήριο Φράγκων.

Ἀπὸ τὴν ἀνασκαφικὴ διερεύνηση (1993-2008) προέκυψε ὅτι τὸ κτηριακὸ συγκρότημα τῆς Μονῆς ἀποτελεῖται ἀπὸ διαδοχικὲς ἐπεκτάσεις καὶ προσθέσεις τῆς περιόδου 10ος αἰ. - α' δεκαετία 13ου αἰ. Εἰδικότερα:

1. Τὸ ἀρχικὸ συγκρότημα εἶχε πεντάπλευρη κάτοψη, μεγίστων διαστάσεων 40X32 μ. περίπου, καὶ κατελάμβανε τὸν ἐπίπεδο ΝΔ τομέα τοῦ σημερινοῦ ἐρειπιῶνος. Καταστράφηκε ἀπὸ πυρκαϊὰ κατὰ τὸν 10ον αἰ. ἢ παλαιότερα. Δὲν ἔχουμε ἐνδείξεις γιὰ τὴν θέση τοῦ ἀρχικοῦ καθολικοῦ.

2. Ἡ πεντάπλευρη ὀχύρωση τῆς Μονῆς ἦταν προῖον ἐπὶ διαδοχικῶν οἰκοδομικῶν φάσεων, ἐνισχυόταν μὲ ἔνδεκα πύργους καὶ ἓνα διατείχισμα καὶ περιέκλειε ἔκταση 5,5 στρεμμάτων.

3. Ὁ μεγάλος πύργος τῆς Μονῆς, μαρτυρούμενος ἤδη τὸ 1288, εἶναι τετράγωνος (9,62X9,19 μ.) καὶ ἐνισχύεται μὲ ἔνδεκα συμφυεῖς ἀντηρῖδες. Φαίνεται ὅτι κτίσθηκε ὡς μεμονωμένο κτίσμα, τὸ ὁποῖο δέσποζε στὸ ἀρχικῶς ἀτελῶς ὀχυρωμένο καὶ μικρότερο μοναστικὸ συγκρότημα, τὸ ὁποῖο κατελάμβανε τὸν πεδινὸ τομέα τῆς Μονῆς. Ὁ πύργος πιθανῶς κτίσθηκε περὶ τὸ ἔτος 1000.

4. Τὸ καθολικὸ (σταυροειδὴς ἐγγεγραμμένος τετρακίονιος,) κτίσθηκε στὶς ἀρχὲς τοῦ 11ου αἰ. καὶ ἀκολούθως προστέθηκαν, κατὰ χρονολογικὴ σειρὰ, τὸ βόρειο παρεκκλήσιο, ὁ ἐξωνάρθηκας καὶ τὸ νότιο παρεκκλήσιο.

5. Ἡ τράπεζα βρισκόταν στο ἀνώγειο ὀρθογωνίου κτηρίου (16X8 μ.), σὴν παραδοσιακὴ θέση δυτικῶς τοῦ καθολικοῦ, ἀπὸ τὸ ὁποῖο, πιθανώτατα, εἶναι προγενέστερη. Πρόκειται γιὰ τὴν παλαιότερη γνωστὴ τράπεζα τοῦ Ἁγίου Ὁρους.

6. Τὸ ἐλαιουργεῖο ἦταν προσκολλημένο σὴν νότια πλευρὰ τῆς τράπεζας καὶ περιελάμβανε μία τραπτό, δύο γαλεάγρες καὶ μία ἐστία. Ἐπικοινωνοῦσε ἀμέσως μὲ τὸ ἰσόγειο τῆς τράπεζας.

7. Ἡ κόρδα τῶν «προνομιακῶν» κελλίων βρίσκεται σὴν πλαγιά, βορείως τῆς κεντρικῆς αὐλῆς, ἦταν διώροφη, μὲ ἐπτά κελλιά στο ἰσόγειο καὶ ἐπτά ἢ ὀκτὼ στὸν ὄροφο. Τὸ ἰσόγειο εἶχε κατ' εὐθείαν πρόσβαση στὰ προκυπτικά τοῦ καθολικοῦ, περνῶντας πάνω ἀπὸ τὸ βόρειο παρεκκλήσιο. Κελλιά πρέπει νὰ ὑπῆρχαν καὶ στὰ ἀνώγεια τῆς βόρειας, δυτικῆς καὶ νότιας πλευρᾶς τῆς Μονῆς, σὲ ἐπαφὴ μὲ τὸ τειχόκαστρο.

8. Ἡ ληνὸς κτιστή, μὲ κτιστὸ ὑπολίνιο, ἐφάπτεται σὴν δυτικὴ πλευρὰ τῆς κόρδας τῶν κελλίων.

9. Τὸ σιδηρουργεῖο βρισκόταν κοντὰ στο βόρειο τεῖχος καὶ εἶχε τομέα χυτεύσεως μετάλλων.

10. Τὸ μαγκιπεῖο περιλαμβάνει δύο φούρνους σὲ παράταξη καὶ εὐρεῖα αἴθουσα γιὰ τὰ ζυμωτήρια.

11. Ἡ δεξαμενὴ ὀμβρίων βρίσκεται στο ὑπόγειο τοῦ πύργου 7 καὶ ὑπάρχει ἀγωγὸς παροχετεύσεως τοῦ ὕδατος στο μαγκιπεῖο.

12. Τὸ πλυντήριο ρούχων εἶναι διαμορφωμένο γύρω ἀπὸ τὸ φρεατοστόμιο τῆς δεξαμενῆς τῶν ὀμβρίων.

13. Ἐξ ἄφοδευτήρια εἶναι ἐντεταγμένα στο πάχος τοῦ τειχοκάστρου καὶ ομάδα ἄλλων πέντε σὲ ἐξωτερικὴ ἐπαφὴ μὲ τὸ ἀνατολικὸ τειχόκαστρο.

14. Τὸ διατείχισμα, μήκους 27 μ. καὶ πάχους 2 μ., καὶ ὁ ἀκρινὸς πύργος 11 οἰκοδομήθηκαν περὶ τὸ 1210, γιὰ νὰ ἐνισχύσουν τὴς ἀμυντικῆς δυνατοῦτες τοῦ μεγάλου πύργου.

15. Ὁ ἀρσανᾶς τῆς Μονῆς βρισκόταν σὲ ἀπόσταση 80 μ., σὴν παραλία.

ΑΦΡΟΔΙΤΗ ΠΑΣΑΛΗ

ΤΟ ΚΑΘΟΛΙΚΟ ΤΗΣ ΜΟΝΗΣ ΜΑΚΡΥΑΛΕΞΗ ΣΤΗΝ ΚΑΤΩ ΛΑΒΔΑΝΗ ΙΩΑΝΝΙΝΩΝ

Σέ απόσταση 70 χλμ. βορειοδυτικῶς τῶν Ἰωαννίνων, κοντά στό χωριό Κάτω Λάβδανη, σέ ὑψόμετρο 1.100 μέτρων σίς πλαγιές τοῦ ὄρους Μουργκάνα, βρίσκεται ἡ Μονή Μακρυαλέξη πού ἀνήκει σήμερα στή Μητρόπολη Δρυϊνουπόλεως, Πωγωνιανῆς καί Κονίτσας.

Στό κέντρο τοῦ μοναστηριακοῦ συγκροτήματος βρίσκεται τό καθολικό πού εἶναι ἀφιερωμένο στήν Κοίμηση τῆς Θεοτόκου. Εἶναι σταυροειδῆς ἐγγεγραμμένος ναός τῆς παραλλαγῆς τῶν ἀπλῶν τετρακιονίων, μέ θολοσκεπῆ νάρθηκα στά δυτικά, ἰσοπλατῆ μέ τόν κυρίως ναό καί μεταγενέστερη, ξυλόστεγη στοά.

Ὁ ἀρχικός ναός, ὀρθογωνικοῦ σχήματος, ἔχει ἐξωτερικές διαστάσεις 9.80 x 7.15 μ., ἐνῶ ἡ στοά 3.50 x 7.15 μ. Στό ὀρθογώνιο τῆς κατόψεως προσκολλᾶται ἡ εὐρεία κόγχη τοῦ Ἱεροῦ πού εἶναι ἡμικυκλική ἐσωτερικῶς καί τρίπλευρη ἐξωτερικῶς καί καταλαμβάνει περίπου τά 2/3 τῆς ἀνατολικῆς πλευρᾶς τοῦ ναοῦ.

Οἱ κεραῖες τοῦ σταυροῦ καλύπτονται μέ ἡμικυλίνδρους οἱ ὁποῖοι στά ἄκρα πρὸς τούς περιμετρικούς τοίχους ἀπολήγουν σέ τεταρτοσφαίρια. Στό σημεῖο διασταυρώσεως τῶν κεραιῶν τοῦ σταυροῦ ὑψώνεται τροῦλλος μέ μᾶλλον χαμηλό τύμπανο, ἐσωτερικῶς κυλινδρικό καί ἐξωτερικῶς ὀκταεδρικό. Τά γωνιαῖα διαμερίσματα καλύπτονται μέ ἀσπίδες, κυκλικές σέ κάτοψη καί μικρότερες τοῦ ἡμισφαιρίου. Οἱ δύο κίονες πού χωρίζουν τό Ἱερό Βῆμα ἀπό τόν κυρίως ναό εἶναι κτισμένοι ὡς πεσοοί τετραγωνικῆς διατομῆς ἀπό τό δάπεδο ἕως ὕψος 1.95 μ. Μπροστά ἀπό αὐτούς ὑψώνεται τό τέμπλο τό ὁποῖο εἶναι σανιδωτό μέ γραπτό διάκοσμο σίς δύο κατώτερες καί ξυλόγλυπτο στήν τρίτη καθ' ὕψος ζώνη.

Ὁ νάρθηκας εἶναι ἐνιαῖος ὡς πρὸς τὴν κάτοψη καὶ τριμερὴς ὡς πρὸς τὴν ἀνωδομή. Καλύπτεται μὲ ἐγκάρσιο ἡμικύλινδρο πού διακόπεται στό κέντρο ἀπό χαμπλό, τυφλό θόλο ἐλλειψοειδοῦς κατόψεως. Ὑπεράνω τοῦ νάρθηκα ὑπάρχει κρύπτη μὲ πρόσβαση ἀπό θυρίδα στόν δυτικό τοῖχο τοῦ νοτιοδυτικοῦ γωνιαίου διαμερίσματος.

Ὁ ναός καλύπτεται μὲ ἐνιαία πλακοσκεπὴ στέγη πού φέρει ἀπότμηση ἐφ' ὅλης τῆς ἀνατολικῆς καὶ δυτικῆς πλευρᾶς. Ἡ στέγη, προεκτεινόμενη πρὸς τὰ ἀνατολικά, καλύπτει καὶ τὴν κόγχη τοῦ Ἱεροῦ.

Τό ἐσωτερικό τοῦ καθολικοῦ εἶναι κατάγραφο ἀπό τοιχογραφίες πού φιλοτεχνήθηκαν, ὅπως ἀναφέρεται στήν κτιτορική ἐπιγραφή, ἀπό τοὺς Λινοτοπίτες Νικόλαο καὶ Μιχαήλ τό ἔτος 1599. Ἔργα τῶν ἴδιων ζωγράφων περιλαμβάνονται στίς εἰκόνες στό τέμπλο καὶ τὰ βημόθυρα πού φυλάσσονται σήμερα στό βυζαντινό μουσεῖο στὰ Ἰωάννινα.

Οἱ τοιχογραφίες τοῦ νάρθηκα, συμφώνως πρὸς σχετική ἐπιγραφή στό ὑπέρθυρο τῆς εἰσόδου, εἶναι ἔργα τοῦ 1902.

Ἡ τοικοποιία τοῦ ναοῦ εἶναι κατασκευασμένη ἀπό ὀρθογωνισμένους γκριζόλευκους λίθους τῆς περιοχῆς, μὲ χρήση πλίνθων κυρίως στοὺς ὀριζόντιους καὶ λιγώτερο στοὺς κατακόρυφους ἀρμούς σέ διακεκριμένες θέσεις, σέ ἐφαρμογή ἀτελοῦς πλινθοπερίκλειστου συστήματος. Ἡ διάθεση γιὰ μορφολογική διάπλαση ἐκδηλώνεται μὲ τὴν χρήση κεραμοπλαστικοῦ διακόσμου στόν τροῦλλο, στήν ἀνατολική καὶ δυτική ὄψη καὶ στήν κόγχη τοῦ Ἱεροῦ, σέ μιὰ προσπάθεια νά τονισθοῦν αὐτὰ τὰ ἀρχιτεκτονικά μέλη. Ἐνδιαφέροντα στοιχεῖα τοῦ κεραμοπλαστικοῦ διακόσμου εἶναι: ὀδοντωτές ταινίες, ζῶνες, ἀπλές καὶ διπλές ταινίες, καμπύλες γραμμές, ἀλυσίδες ρόμβων, σταυροί, ἀψιδώματα, ὁμόρροπες γωνίες, ζῶνες ζίγκ-ζάγκ, ζῶνες παράλληλων, λοξὰ τοποθετημένων πλίνθων καὶ κεραμοπλαστικές ἐπιγραφές, στίς ὁποῖες ἀναφέρεται καὶ τό ἔτος 1585 ἀνεγέρσεως τοῦ ναοῦ.

Ἡ Μονὴ Μακρυαλέξη, μὲ τὴν πολυμελῆ μοναστική ἀδελφότητα καὶ τὴν μεγάλη κτηματική περιουσία πού διέθετε ἄλλοτε, ὑπῆρξε κατὰ τὴν ἐποχὴ τῆς ἀκμῆς τῆς σημαντικὸ οἰκονομικὸ καὶ πνευματικὸ κέντρο γιὰ τὴν περιοχὴ.

ΝΑΣΑ ΠΑΤΑΠΙΟΥ

ΝΕΑ ΣΤΟΙΧΕΙΑ ΓΙΑ ΕΠΙΓΡΑΦΕΣ ΚΑΙ ΕΙΚΟΝΕΣ ΤΗΣ ΚΥΠΡΟΥ ΒΑΣΕΙ ΑΡΧΕΙΑΚΩΝ ΜΑΡΤΥΡΙΩΝ

Η εντόπιση μίας ανέκδοτης επιστολής(1564) προς το δόγη του Κύπριου φεουδάρχη και condotiero Σκιπίωνα Costanzo, σχετικά με το φέουδό του το χωριό Αθένου της Κύπρου, μας βοήθησε να ταυτίσουμε τόσο το δωρητή της εικόνας του Τιμίου Προδρόμου(16^{ος} αι., Αθένου) όσο και το οικόσημο το οποίο υπάρχει στην ίδια εικόνα.

Ένα άλλο ανέκδοτο έγγραφο αναφερόμενο στο φεουδάρχη του βαϊλάτου του Παραλιμνίου Tutio Πλακωτό(1566) και των γύρω χωριών έλυσε ένα μυστήριο σχεδόν 500 χρόνων σχετικά με μία επιτάφια επιγραφή(1557) που βρίσκεται εντοιχισμένη στην εκκλησία της Μεταμορφώσεως του Σωτήρος, στο χωριό Σωτήρα Αμμοχώστου.

Η διαθήκη(1626) μιας Κύπριας που έζησε στη Βενετία μετά την κατάκτηση της Κύπρου από τους Οθωμανούς, την οποία έχουμε εντοπίσει και δημοσιεύσει, φέρνει στο φως στοιχεία για εικόνες- δωρεές στον Άγιο Γεώργιο και σε συγγενείς της, στοιχεία χρήσιμα για την προέλευση κάποιων εικόνων του εκεί Μουσείου (π.χ. εικόνα της Υπαπαντής). Επίσης από την ίδια διαθήκη αντλήσαμε νέα στοιχεία για το ζωγράφο Ιωάννη Καλογερά τον οποίο τολμήσαμε, με κάθε επιφύλαξη βέβαια, να ταυτίσουμε με τον ζωγράφο Ιωάννη τον Κύπριο.

Σε βενετική πηγή(1556) επίσης εντοπίσαμε τη μοναδική έως σήμερα πληροφορία για το ζωγράφο του 16^{ου} αιώνα Ιωσήφ Χούρρη, του οποίου τα έργα όπως το Δωδεκάορτο και η Μεγάλη Δέηση σώζονται στο Καθολικό της Μονής του Αγίου Νεοφύτου με τη υπογραφή του. Ο ζωγράφος στην εν λόγω πηγή αναφέρεται ως maestro Josef depentor και ταυτίζεται απόλυτα με το

ζωγράφο Ιωσήφ Χούρρη, με καταγωγή από τη Συρία. Η κυπριακή οικογένεια Ούρρη, Γούρρη ή Χούρρη με καταγωγή από τη Συρία αναφέρεται τόσο κατά τη φραγκοκρατία όσο και κατά τους χρόνους της βενετικής κυριαρχίας.

Στοιχεία για την εκλογή το 1533 του Πέτρου Genegin (Ιερώνυμου;) ορθοδόξου επισκόπου Λευκάρων- Λεμεσού -Αμαθούντος μας γνωστοποίησαν ποιος είναι ο επίσκοπος Πέτρος Αμαθούντων, που αναφέρεται σε επιγραφή που φέρει η εικόνα «Κοινωνία των Αποστόλων» και η οποία βρίσκεται σήμερα στο Βυζαντινό Μουσείο του Ιδρύματος Αρχιεπισκόπου Μακαρίου Γ΄ και προέρχεται από το ναό της Παναγίας της Χρυσαινιώτισσας. Επίσης, τα ίδια στοιχεία μας βοήθησαν να χρονολογήσουμε ορθώς την εικόνα στα μέσα του 16^{ου} αιώνας και όχι στα τέλη του 15^{ου}, όπως είχε στο παρελθόν προταθεί.

Επιπρόσθετα, αρχειακό υλικό για δύο ορθοδόξους επισκόπους Λευκάρων Λεμεσού Αμαθούντος μας βοήθησαν να γνωρίσουμε περισσότερα για την ταυτότητα της Ακυλίνας Σμερλίνου, θυγατέρας του Ιωάννη Σμερλίνου και συζύγου του Φραγκίσκου Φλαγγή της οποίας η επιτύμβια πλάκα(1556) σώζεται σήμερα στο Μεσαιωνικό Μουσείο της Λεμεσού.

Από έγγραφα σχετικά με την οικογένεια Παλαιολόγου της Κύπρου πληροφορούμαστε άγνωστα στοιχεία για τον Ματθαίο Παλαιολόγο και την οικογένειά του που απεικονίζεται ως δωρητής σε εικόνα με ένθρονο Χριστό (1549). Η εικόνα προέρχεται από το ναό του Αγίου Ιωάννη της Μαλούντας, διαμέρισμα Λευκωσίας (είχε μεταφερθεί από γειτονικό χωριό το οποίο δεν υφίσταται πλέον) και βρίσκεται στο Βυζαντινό Μουσείο του Ιδρύματος Αρχιεπισκόπου Μακαρίου Γ΄.

ΑΡΗΣ ΠΟΖΙΟΠΟΥΛΟΣ

**ΠΑΡΑΤΗΡΗΣΕΙΣ ΔΟΜΟΣΤΑΤΙΚΟΥ ΧΑΡΑΚΤΗΡΑ
ΓΙΑ ΤΟ ΚΑΘΟΛΙΚΟ ΤΗΣ Ι. ΜΟΝΗΣ ΚΩΣΤΗ
ΣΤΑ ΘΕΣΣΑΛΙΚΑ ΑΓΡΑΦΑ**

Το μνημείο βρίσκεται σε ερημική τοποθεσία, στην περιφέρεια Ανατολικής Αργιθέας των Θεσσαλικών Αγράφων, μεταξύ των χωριών Κουμπουριανών, Αετοχωρίου και Στεφανάδας, σε απόσταση μιας ώρας ποδαρόδρομου από τη Μονή Σπηλιάς, της οποίας αποτελεί μετόχι.

Το Καθολικό, γενικών διαστάσεων 11,90μ X 5,35μ, αποτελείται από τον μονόχωρο, τρίκογχο, θολοσκεπή κυρίως ναό και μεταγενέστερο ξυλόστεγο νάρθηκα Ειδικότερα, αυτό ανήκει σε ομάδα ναών που επιχωριάζουν στα Θεσσαλικά Άγραφα, κατατασσόμενος, από τυπολογικής απόψεως, στον τύπο Κ3, κατά την ταξινόμηση που προτείνεται για τα μεταβυζαντινά αυτά μνημεία από τον Γ. Καρατζόγλου. Σύμφωνα με επιγραφή που βρίσκεται χαραγμένη στο βόρειο χορό, η ανέγερση του ναού χρονολογείται στο 1749, ενώ στον τοιχογραφικό διάκοσμο του κατάγραφου εσωτερικού υπάρχει κτητορική επιγραφή αγιογράφησης με ημερομηνία του 1759.

Προσεκτική παρατήρηση του κτηρίου, μας οδήγησε στον εντοπισμό δύο κατασκευαστικών “λύσεων” δομοστατικού χαρακτήρα, που παρουσιάζουν ιδιαίτερο ενδιαφέρον και πρωτοτυπία. Έχουν ως στόχο αμφότερες την βέλτιστη μεταφορά των πλαγίων ωθήσεων, που προκύπτουν από τη θολοδομία, στο έδαφος:

1. Οι μακρείς τοίχοι του ναού διατρέχονται στο εσωτερικό, καθ’ όλο το μήκος τους, από προεξέχοντα αλληπάλληλα τοξύλια, των οποίων οι γενέσεις εδράζονται στα, ομοίως εξέχοντα, άκρα των εγκαρσίων ξυλοδεσιών, που σχηματίζουν έτσι μικρά φουρούσια. Οι μεγάλοι θόλοι έτσι, της δυτικής και

ανατολικής κεραίας, αντί να πατούν απευθείας στους τοίχους, εδράζονται πάνω στα τοξύλια, μεταφέροντας τα φορτία στα φουρούσια και στις εσωτερικές περιοχές της μάζας των τοίχων. Με τον τρόπο αυτό, μειώνεται αφ' ενός το υπό κάλυψη άνοιγμα, αφ' ετέρου δε, η συνισταμένη των πλαγίων ωθήσεων και των κατακόρυφων φορτίων, πλησιάζει κατά πολύ τον άξονα του τοίχου, βελτιώνοντας την συμπεριφορά του ως προς τον κίνδυνο ανατροπής.

2. Ο κεντρικός χώρος του ναού, στεγάζεται από θόλο ημισφαιροειδούς σχήματος, που καταλήγει, μέσω χοάνης, στο τύμπανο, που φέρει τον τρούλλο. Οι πλάγιες ωθήσεις του τελευταίου, μεταφερόμενες μέσω του τυμπάνου χαμηλότερα, προστίθενται σε αυτές του ημισφαιροειδούς θόλου, για να καταλήξουν τελικά μέσω των τεταρτοσφαιρίων στη στάθμη των γενέσεων ολόκληρου της θολοδομίας. Στη στάθμη αυτή όμως, όπου η συγκέντρωση των ωθήσεων δημιουργεί τη δυσμενέστερη, από στατικής απόψεως, κατάσταση, υπάρχει ένα άκαμπτο κλειστό ορθογωνικό πλαίσιο αποτελούμενο: α) από τους δυο μεγάλους διακοσμημένους ελκυστήρες στις μακριές του πλευρές και β) από δύο τμήματα ξυλοδεσιών, ενσωματωμένα στους τοίχους των χορών και αφανή, στις μικρές του πλευρές. Η χάραξη των χορών μάλιστα, εν κατόψει, έχει προσαρμοστεί έτσι, ώστε τόσο τα άκρα όσο και το μέσο κάθε ξυλοδεσιάς να βρίσκονται εντός της τοιχοποιίας. Είναι προφανές, ότι το πλαίσιο αυτό μεταφέρει κατά το βέλτιστο τρόπο, δηλαδή κατακόρυφα, τις πλάγιες ωθήσεις στο έδαφος.

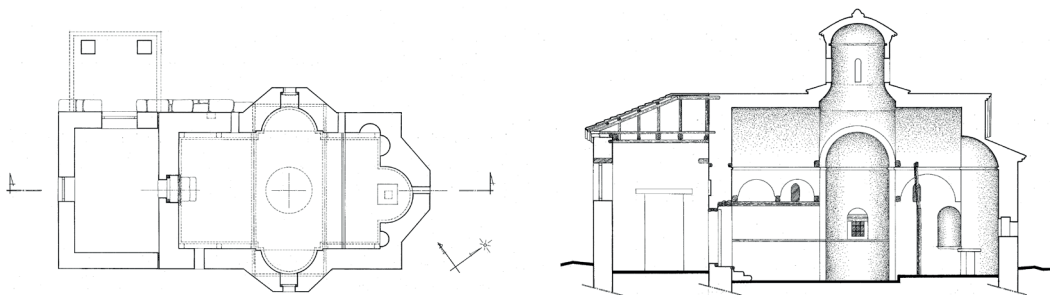

ALESSANDRA RICCI

**THE ARCHITECTURAL LAYOUT OF THE MIDDLE BYZANTINE
MONASTERY OF SATYROS IN CONSTANTINOPLE: PRELIMINARY
CONSIDERATIONS**

Results of archaeological surveys, three excavation campaigns, analysis and on-going research are corroborating the identification of the largest surviving archaeological site on Istanbul's Asian side with the patriarchal monastery of *Satyros*. The site, located in the modern neighborhood of Küçükyalı, stood by the ancient Marmara seashore and across the *Prinkipo* islands.

According to the *vita Ignatii* (col. 560D), Ignatios began construction of the most lavish of his monasteries during his second patriarchate. *Satyros* was on the mainland not far from *Prinkipo*, where Ignatios was exiled after the deposition of his father, the emperor Michael I Rangabe in 813. It is at *Satyros*, according to the *vita*, that the patriarch's body was translated after his death on October 23, 877 and buried in a small chamber located to the south of the *katholikon*.

Modern construction in the area of Küçükyalı has spared what might have been the main core of the ancient complex, a rectangular-in-plan platform organized on two levels and framed by retaining walls. The lower level, occupied in part by an underground cistern, and the upper level, preserving traces of a built environment, were not explored prior to our research. There, archaeological work led to the exposure of the remains of a church whose structure survived above the cistern's uncollapsed eastern portion. The building bears the likely characteristics of a cross-domed church with side compartments and a compact square outlook. By its southeastern flank a small funerary chapel was the object of excavations with further work carried out on the southeastern corner of the platform. There, a large square-in-plan buttressed tower was brought to light. In 2010, work outside the platform to the north revealed continuation of

architectural structures beyond the platform's limits. Analysis of the unearthed architectural features demonstrated that they were all built concurrently, likely part of a cohesive building program that took place in the second half of the 9th century.

The presentation proposes to discuss the architectural features of the single buildings excavated thus far, their chronology, organization and function. Emphasis will also be placed on the significance of this discovery within the rather modest panorama of surviving 9th-century ecclesiastical buildings and monastic complexes in the city of Constantinople.



Plan of the archaeological site at Küçükyaalı (KYAP, 2011)

ΜΑΡΙΑ Ζ. ΣΙΓΑΛΑ

**ΜΟΝΑΣΤΙΚΕΣ ΕΓΚΑΤΑΣΤΑΣΕΙΣ ΣΤΗ ΧΑΛΚΗ ΔΩΔΕΚΑΝΗΣΟΥ
ΚΑΤΑ ΤΗ ΜΕΣΟΒΥΖΑΝΤΙΝΗ ΚΑΙ ΤΗΝ ΥΣΤΕΡΟΒΥΖΑΝΤΙΝΗ
ΠΕΡΙΟΔΟ**

Η μελέτη των Κελλιών της Χάλκης (Μ. Ζ. Σιγάλα. *Τα Κελλιά της Χάλκης Δωδεκανήσου. Η χρονολόγηση των τοιχογραφιών και η σημασία τους*, ΔΧΑΕ Λ΄(2009), 149-158) έδειξε πως το νησί αποτέλεσε τόπο αναχωρητισμού – μοναχισμού ήδη από την παλαιοχριστιανική περίοδο. Τα Κελλιά, καθώς και δύο παλαιοχριστιανικές βασιλικές που σχετίζονται κατά πάσα πιθανότητα με το μοναχισμό, βρίσκονται στα βόρεια, δυσπρόσιτα, παράλια του νησιού.

Από τη μεσοβυζαντινή περίοδο και έπειτα, οι αναχωρητές και μοναχοί στη Χάλκη φαίνεται ότι εγκαθίστανται - τόσο σε «ευκτήριους οίκους», δηλαδή εκκλησιάκια-ασκηταριά όσο και σε «καθίσματα» και μικρά μοναστήρια- στο εσωτερικό του νησιού, γύρω από το εγκαταλελειμμένο σήμερα μεσαιωνικό – μεταβυζαντινό Χωριό. Τρεις ανώνυμοι «ευκτήριοι οίκοι» (Ανώνυμος Σταυρόσημος στον Κοπανά, Ανώνυμος στον Κοπανά και Πορτενή «Νέα» -πρώην ανώνυμος ναός) εντοπίστηκαν στις παρυφές της πλαγιάς όπου απλώνεται ο παλαιός αυτός οικισμός. Ένας ακόμα ανώνυμος ναός (Ανώνυμος ανατολικά της Παναγιάς της Χωριανής, μεταβυζαντινού ναού του Χωριού), πολύ μεγαλύτερος σε διαστάσεις από τους άλλους και με χαρακτηριστικά μεγάλο ιερό που καταλαμβάνει το ήμισυ του, μοιάζει να συνδέεται, επίσης, με το μοναχισμό. Πιθανότατα, αποτέλεσε κάποιο είδος «κυριακού» ναού για αναχωρητές.

Απέναντι από το Χωριό, σε μοναστηριακές εγκαταστάσεις μπορούν να αποδοθούν ο Άις Αντριάς στου Άι Αντριά το Βουνό (10ου -11ου αι.), ο Σταυρός στην Πλεκτή (14ου αι.), ο Παλαρνωίτης στου Άι Νόφρη το Βουνό ή στη Χώνη ή Ταξιάρχης Μιχαήλ ο Πανορμίτης στην Πλαγιά (13ος – 14ος αι.),

καθώς και ο Άις Νόφρης στου Άι Νόφρη το Βουνό (15ος αι.). Οι δύο πρώτοι ήσαν πιθανότατα «καθίσματα», ενώ οι άλλοι δύο μικρά μοναστήρια.

Κάθισμα φαίνεται πως ήταν και η Παναγία η Οδηγήτρια ή Εννιαμερίτισσα, η οποία, σύμφωνα με την κτητορική της επιγραφή που αναφέρει δύο μοναχές, πρέπει να ήταν γυναικεία μοναστική εγκατάσταση. Σε αντίθεση με τις παραπάνω μοναστικές εγκαταστάσεις, βρίσκεται στην κοιλάδα των Κοίλων, στις παρυφές των «χωριών κυφών» που βρίσκονται εκεί, κοντά στο μεταβυζαντινό μοναστήρι του Άι Γιάννη του Αλάργα ή Μακρούα.

Οι μοναστηριακές εγκαταστάσεις της Χάλκης δεν διαφέρουν ιδιαίτερα από τις αγροτικές ή ποιμενικές και δύσκολα διακρίνονται από αυτές. Ως κριτήρια για το χαρακτηρισμό τους χρησίμευσαν κυρίως η θέση τους, ορισμένα μορφολογικά χαρακτηριστικά τους, ο τοιχογραφικός τους διάκοσμος, η αφιέρωσή τους σε άγιο ασκητή, ή ακόμα και πληροφορίες που αντλούνται από την τοπική παράδοση.

ΚΩΝΣΤΑΝΤΙΝΟΣ ΣΚΑΜΠΑΒΙΑΣ & ΧΡΗΣΤΟΣ Χ. ΚΑΡΥΔΗΣ

**ΤΟ «ΠΕΥΚΙ» ΤΗΣ ΝΕΑΣ ΜΟΝΗΣ ΧΙΟΥ:
ΕΠΑΝΕΞΕΤΑΣΗ ΤΩΝ ΔΕΔΟΜΕΝΩΝ**

Στην εργασία αυτή οι συγγραφείς συγκεντρώνουν και επανεξετάζουν τα μέχρι τούδε γνωστά δεδομένα για το ύφασμα που εκτίθεται στο εκκλησιαστικό μουσείο της Ν. Μονής στη Χίο, με την ονομασία «πευκί». Πρόκειται για το μοναδικό κειμήλιο που σώζεται σήμερα στη Μονή από τη λεηλασία των Τούρκων το 1822.

Στην εργασία εξετάζονται τα στοιχεία που προσφέρει το ίδιο το κειμήλιο σε αντιπαράβολή με όσα αναφέρει η τοπική προφορική παράδοση γι' αυτό.

Γίνονται συγκρίσεις με οθωμανικά και χριστιανικά υφάσματα που έχουν τυπολογικές και χρονολογικές ομοιότητες. Επισημαίνεται ότι τα επαναλαμβανόμενα χριστιανικά μοτίβα που υπάρχουν περιμετρικά στο ύφασμα απαντούν επίσης σε άλλα σημαντικά λειτουργικά ενδύματα και υφάσματα της ίδιας περίπου εποχής.

Το συμπέρασμα στο οποίο καταλήγουν οι συγγραφείς είναι ότι κατά πάσα πιθανότητα το «πευκί» αποτελείται από δύο ξεχωριστά τμήματα, ένα οθωμανικό και ένα χριστιανικό, τα οποία ενώθηκαν για να αποτελέσουν το ύφασμα που σήμερα εκτίθεται στη Ν. Μονή.

ΑΓΓΕΛΙΚΗ ΣΤΡΑΤΗ – ΑΝΔΡΟΜΑΧΗ ΣΚΡΕΚΑ

ΑΓΝΩΣΤΕΣ ΤΟΙΧΟΓΡΑΦΙΕΣ ΤΟΥ ΖΩΓΡΑΦΟΥ ΟΝΟΥΦΡΙΟΥ ΣΤΗΝ ΚΑΣΤΟΡΙΑ

Η ανακοίνωση αφορά άγνωστες τοιχογραφίες που ήλθαν στο φως πρόσφατα στην Καστοριά και στην άμεση σύνδεσή τους με τον περίφημο ζωγράφο του 16ου αιώνα Ονούφριο.

Στο μονόχωρο ξυλόστεγο ναό της Παναγίας της συνοικίας των Αγίων Αναργύρων στην Καστοριά (17ος αιώνας), η αρχική φάση του οποίου διατηρείται μόνο στον ανατολικό τοίχο του ιερού βήματος και χρονολογείται στον 16ο αιώνα, αποκαλύφθηκαν κατά τη διάρκεια εργασιών αποκατάστασής του που έγιναν από την 16η Εφορεία Βυζαντινών Αρχαιοτήτων νέες άγνωστες τοιχογραφίες. Πρόκειται κυρίως για την παράσταση της Ανάληψης που καταλάμβανε το ανατολικό αέτωμα της στέγης του ναού και κάποια ελάχιστα μεμονωμένα τμήματα αδιάγνωστων σκηνών. Το τμήμα της τοιχοποιίας που αποκαλύφθηκε δεν ήταν ορατό από το εσωτερικό του ναού λόγω της ύπαρξης του ταβανώματος το οποίο και απομακρύνθηκε στις εργασίες που έγιναν.

Η έρευνα που ακολούθησε μπόρεσε να προσδιορίσει και να εντάξει με μεγάλη πιθανότητα, εφόσον υπολείπονται οι εργασίες συντήρησης, τόσο τις τοιχογραφίες οι οποίες ανήκουν στην αρχική φάση του ναού-μέσα περίπου του 16ου αιώνα-, όσο και το ζωγράφο που τις φιλοτέχνησε. Στη φάση αυτή ανήκουν οι τοιχογραφίες του ανατολικού τοίχου του Ιερού και περιλαμβάνουν εκτός από την Ανάληψη, τον Ευαγγελισμό, το διάκονο Στέφανο, την Παναγία στον τύπο της Βλαχερνίτισσας, το Μελισμό με τους ιεράρχες αγίους Βασίλειο το Μέγα και Ιωάννη το Χρυσόστομο, τον Χριστό στον τύπο της Άκρας Ταπείνωσης και το διάκονο Ρωμανό στις κόγχες της πρόθεσης και του διακονικού αντίστοιχα.

Τόσο τα τεχνοτροπικά γνωρίσματα των συνθέσεων τα οποία συνίστανται σε μορφές λιπόσαρκες και κομψές με εξεζητημένες στάσεις, στην ήρεμη, κάπως άπονη, και γλυκερή έκφραση, μικρά στρογγυλά κεφάλια, καλογραμμένα χαρακτηριστικά, μικρό στόμα, σπαθωτά φρύδια, όσο και τα τεχνικά χαρακτηριστικά με τους σκουρόχρωμους προπλασμούς των προσώπων, τα σχηματοποιημένα χαρακτηριστικά με την επικράτηση του έντονου κόκκινου στις παρειές, παραπέμπουν στο ζωγραφικό έργο του φημισμένου ζωγράφου του 16ου αιώνα Ονουφρίου. Τα στοιχεία αυτά που διακρίνονται για την άψογη και επιμελημένη τεχνική εκτέλεση συμπληρώνουν και ολοκληρώνουν αποτελεσματικά οι πλούσιοι και έντονοι χρωματισμοί, το τοπίο εν γένει και τα ποικίλα αρχιτεκτονήματα που προσομοιάζουν με αντίστοιχα της δυτικής υστερογοθτικής τέχνης, τα διακοσμητικά φυτικά θέματα και οι καλογραμμένες και ορθογραφημένες επιγραφές, όπου σώζονται.

Έτσι στην πλούσια καλλιτεχνική δραστηριότητα της ιδιαίτερα σημαντικής αυτής μορφής της βυζαντινής ζωγραφικής του γόνιμου 16ου αιώνα που κινείται καλλιτεχνικά στα νοτιοδυτικά όρια της αρχιεπισκοπής Αχρίδας, με εντοπισμένα έργα του στην Καστοριά, στην Αλβανία και στο FYROM, προστίθενται με ασφάλεια και οι νέες «άγνωστες» τοιχογραφίες της πρώτης φάσης του ναού της Παναγίας της συνοικίας των Αγίων Αναργύρων στην Καστοριά. Τα τελικά, τεκμηριωμένα καλύτερα, συμπεράσματα για το νέο άγνωστο ζωγραφικό σύνολο του Ονουφρίου θα προκύψουν μετά την ολοκλήρωση των εργασιών συντήρησης των τοιχογραφιών αυτών.

ΑΝΑΣΤΑΣΙΟΣ ΤΑΝΤΣΗΣ

ΠΟΙΟΣ ΗΤΑΝ ΤΟ “ΑΦΕΝΤΙΚΟ”

Η εμφάνιση του “μεικτού” τύπου στην εκκλησία της Οδηγήτριας (“Αφεντικό”) στο Μυστρά τοποθετείται από τη σύγχρονη έρευνα στις αρχές του 14ου αιώνα και εξηγείται από την ανάγκη προσθήκης υπερών σε ένα σταυροειδή εγγεγραμμένο ναό.

Ο διορισμός διοικητή με μεγαλύτερη του έτους θητεία, μέλους αριστοκρατικής οικογένειας, θεωρείται αφορμή για αλλαγή στην πορεία ανέγερσης του ναού, προκειμένου να κατασκευαστούν υπερώα. Η κίνηση ερμηνεύεται ως μεταφορά του αυτοκρατορικού τυπικού για την παρακολούθηση της Λειτουργίας κατά το σύνηθες στην Κωνσταντινούπολη.

Η αναμόρφωση όμως του αρχικού ναού για την προσθήκη ορόφου και πέντε επιπλέον τρουλίσκων, αποτελεί επέμβαση που προϋποθέτει ριζική αναδιάρθρωση. Σχετίζεται δε με τη συνολική αύξηση στον οικοδομικό όγκο προκειμένου να ανταποκριθεί στα αυξημένα φορτία. Φαίνεται πιο πιθανό, η αναμόρφωση αυτή (η οποία εξηγεί όλες τις επιμέρους ιδιαιτερότητες που παρατηρούνται και στην περίπτωση “αλλαγής σχεδίων κατά την ανέγερση”), να έγινε παράλληλα με την κατασκευή των προσκτισμάτων στην περιφέρεια του ναού, τα οποία προσφέρουν αντιστήριξη. Η χρονολόγηση όμως των προσκτισμάτων δεν είναι βέβαιη, ενώ κάποια σχετίζονται με την οικογένεια των Παλαιολόγων.

Η ονομασία «Αφεντικό» έχει σχετιστεί με την ύπαρξη υπερών και την παρουσία ενός αφέντη, ικανοποιώντας την επικρατούσα άποψη. Η επανεξέταση των λεπτομερειών οδηγεί σε νέες προτάσεις.

Ο πρώτος διοικητής του Μυστρά με ιδιαίτερη πολιτική θέση είναι ο (ήδη) Δεσπότης Μανουήλ Καντακουζηνός. Εγκαθίσταται στα 1348, όσο ο πατέρας του Ιωάννης είναι ακόμη Αυτοκράτορας. Ο Μανουήλ επεκτείνει την οικία

του διοικητή (την καθιστά Παλάτι) και κτίζει το ναό της Αγίας Σοφίας, που αποτελεί την εκκλησία του Παλατιού. Την ορίζει όμως ως καθολικό Μονής που ιδρύει, προφυλάσσοντάς την διοικητικά από την επιρροή των Παλαιολόγων, την επικράτηση των οποίων διαβλέπει.

Η λάμψη και σημασία του Μυστρά αυξάνουν με την έλευση των Παλαιολόγων (1382) μετά και την πλήρη επικράτησή τους έναντι των Καντακουζηνών. Επεκτείνουν το Παλάτι, αλλά πιθανώς αποφεύγουν τον εκκλησιασμό στο ναό με τα μονογράμματα του Μανουήλ.

Στο “Αφεντικό”, περί το 1366 ο Κυπριανός προσθέτει το βορειανατολικό παρεκκλήσι. Το 1407 ο πρώτος δεσπότης Παλαιολόγος, Θεόδωρος Α’ ενταφιάζεται στο βορειοδυτικό παρεκκλήσι δίπλα στον Ηγούμενο Παχώμιο. Ο χώρος αυτός είναι διώροφος και συμμετρικός προς τον χώρο που περιέχει την κλίμακα ανόδου στο υπερώο όπου έχουν ζωγραφιστεί τα χρυσόβουλα των Παλαιολόγων προς τον Παχώμιο, τα οποία κατοχυρώνουν τη διοικητική και οικονομική ανεξαρτησία της Μονής.

Το γεγονός ότι τα χρυσόβουλα βρίσκονται σε δύο διαδοχικά στρώματα ζωγραφικής αποτελεί αφορμή για επανεξέταση του συνόλου των απόψεων για την ανακατασκευή του ναού και το ιστορικό της πλαίσιο. Η προσθήκη υπερώων φαίνεται πιθανότερη ως ριζική ανακατασκευή παράλληλα με την ανέγερση προσκτισμάτων, τα οποία συνδέονται με τη δυναστική οικογένεια. Ο τάφος του ιδρυτή (δίπλα στον τάφο του Θεόδωρου Α’) και τα χρυσόβουλα είναι μάρτυρες της ανεξαρτησίας που απέδωσαν οι Παλαιολόγοι στη Μονή. Η τοποθέτηση των εγγράφων στο χώρο της κλίμακας ανόδου αποτελεί υπενθύμιση στον υψηλά ιστάμενο επισκέπτη, ότι η πλεονεκτική του θέση δεν του δίνει επιπλέον δικαιώματα.

Έτσι προτείνεται η χρονολόγηση της ανακατασκευής του “Αφεντικού” στα χρόνια της διαμάχης μεταξύ Καντακουζηνών και Παλαιολόγων για την επικράτηση στη διοίκηση του Μυστρά, ενώ το «Αφεντικό» φαίνεται πως ήταν Παλαιολόγος.

ΕΚΑ ΤΣΗΚΟΙΔΖΕ

ΜΟΝΗ ΚΗΑΚΗΛΙ (ΧΑΧΟΥΛΙ), ΕΝΑ ΜΝΗΜΕΙΟ ΤΟΥ 10ου ΑΙΩΝΑ: ΓΡΑΠΤΕΣ ΜΑΡΤΥΡΙΕΣ, ΕΡΓΑ ΤΕΧΝΗΣ ΚΑΙ ΜΟΝΑΣΤΙΚΗ ΠΑΡΑΔΟΣΗ

Η μονή Χαχούλι θεωρείται ένα από τα σημαντικά μνημεία της μεσαιωνικής γεωργιανής αρχιτεκτονικής που άκμασαν στην περιοχή του Tao-Klarjeti (σημερινή Βόρεια Τουρκία). Είναι από τους λίγους γεωργιανούς ναούς της περιοχής οι οποίοι λειτουργούν ακόμα και σήμερα ως τζαμιά. Αυτό βοήθησε να διατηρηθεί και να μην καταστραφεί το μνημείο όπως άλλοι γεωργιανοί ναοί της Τουρκίας. Για το Χαχούλι οι ιστορικές μαρτυρίες δεν είναι πολλές. Έχουμε μια σύντομη αναφορά στα Χρονικά. Πιο εκτενείς είναι η πληροφορίες του αγιολογικού «Βίου του Γεωργίου του Αγιορείτου» (στα γεωργιανά „გორგო მთაწმინდის ცხოვრება“) του Γεωργίου Ιερομόναχου (გორგო ბუკუსტამბაძე) που χρονολογείται στο τελευταίο τέταρτο του 11ου αιώνα. Σύμφωνα με τις μαρτυρίες αυτές η μονή ιδρύθηκε από Γεωργιανό ηγεμόνα Δαβίδ Κουροπαλάτη (961 ή 966 - 1001). Άκμασε ιδιαίτερος τον 11ο αιώνα ως κέντρο γραμμάτων συγκεντρώνοντας σπουδαίους λογίους μοναχούς της εποχής. Σύμφωνα με την παράδοση η μονή διέθετε πλούσια βιβλιοθήκη από την οποία λίγα μόνο χειρόγραφα έχουν διασωθεί. Από τον 12ο αιώνα άρχισε η σχετική παρακμή, κάτι που, συν τοις άλλοις, οφειλόταν στις επανειλημμένες επιδρομές των Σελτζούκων Τούρκων στην περιοχή.

Η Μονή Χαχούλι ωστόσο έγινε ευρέως γνωστή χάρη στο Τρίπτυχο της Παναγίας που έχει απασχολήσει πλήθος επιστημόνων, Γεωργιανών και μη. Διατηρείται στο Μουσείο της Τέχνης Sh. Amiranashvili της Τιφλίδας. Έχοντας διαστάσεις 2 X 1.47 μέτρα εμπεριέχει εξαιρετικές εικόνες με επιχρυσωμένο σμάλτο. Για λόγους ασφαλείας και καλύτερης φύλαξης η εικόνα μεταφέρθηκε

από το Χαχούλι στη μονή Gelati (Δυτική Γεωργία) επί του Δαυίδ Δ΄ του Θεμελιωτή (Aghmanashenebeli (1089-1125) και από το 1957 εκτίθεται στο ανωτέρω Μουσείο.

Ο σκοπός της παρούσας ανακοίνωσης είναι να συγκεντρωθούν όλες αυτές οι πληροφορίες για την εν λόγω Μονή με τη βοήθεια τόσο των πηγών όσο και της δευτερεύουσας βιβλιογραφίας. Θα αναφερθώ και στα κτίσματα που έχουν διασωθεί στη μονή. Θα παρουσιάσω μερικές από τις αναπαράστασεις του Τριπτύχου του Χαχούλι επιχειρώντας να δώσω εξηγήσεις για την ταύτιση των ατόμων που απεικονίζονται με κάποια ιστορικά πρόσωπα και γεγονότα. Θα θίξω επίσης το θέμα της επίδρασης της βυζαντινής τεχνοτροπίας στις αναπαράστασεις του Τριπτύχου.

ΔΗΜΗΤΡΙΟΣ Δ. ΤΡΙΑΝΤΑΦΥΛΛΟΠΟΥΛΟΣ

ΜΕΘΟΔΟΛΟΓΙΚΑ ΓΙΑ ΤΗ ΧΡΟΝΟΛΟΓΗΣΗ ΚΥΡΙΩΝ ΜΝΗΜΕΙΩΝ ΤΗΣ ΚΥΠΡΟΑΝΑΓΕΝΝΗΣΙΑΚΗΣ ΖΩΓΡΑΦΙΚΗΣ (16ος ΑΙ.)

Μνήμη

*Κωνσταντίνου Γ. Πισάκη,
φίλου σοφοῦ καί ἀληθινοῦ*

Ἡ βασική ἔρευνα τοῦ φαινομένου τῆς Κυπροαναγεννησιακῆς ζωγραφικῆς θεμελιώθηκε ἀπό τούς Ἀνδρέα καί Ἰουδήθ Στυλιανοῦ, Ἀθ. Παπαγεωργίου, Σοφ. Σοφοκλέους, Ἰ. Ἀ. Ἡλιάδη, μέ σημαντικές συμβολές καί μὴ Κυπρίων (Μ. Γαρίδη, Ν. Γκιολέ, Μ. Ἐμμανουήλ, Εὐθ. Κωνσταντινίδου, Δημ. Δ. Τριανταφυλλόπουλου, Χ. Γ. Χοτζάκογλου, Α. Weyl Carr κ.ἄ.). Ὡς πρὸς τὴ μνημειακὴ ζωγραφικὴ τὰ μνημεῖα, πού προσεγγίζουν τὰ 100, κωδικοποιήθηκαν στὴ διατριβὴ τοῦ Ἀ. Ι. Ἡλιάδη, ὅπου προτάθηκε καί ὁ σχετικὸς τεχνικὸς ὅρος (Πανεπιστήμιο Κύπρου 2008, ἡ δημοσίευση ἐπίκειται). Ἀφετηριακὰ μνημεῖα ἀποτέλεσαν οἱ τοιχογραφίες τῆς Παναγίας τῆς Ποδύθου στὴ Γαλάτα, χρονολογημένες στὰ 1502 βάσει ἐπιγραφῆς, καί οἱ τοιχογραφίες τοῦ βόρειου –κακῶς λεγόμενου “λατινικοῦ”– παρεκκλησίου στὴ Μονὴ Ἁγίου Ἰωάννου τοῦ Λαμπαδιοῦ στὸν Καλοπαναγιώτη, ὁμόφωνα χρονολογούμενες γύρω στὸ 1500. Ὅ,τι ὑπολείπεται εἶναι, ἀφενός, ἡ συστηματικὴ δημοσίευση ὄλων τῶν συναφῶν συνόλων ἢ σπαραγμάτων, ἀφετέρου τὰ εἰκονολογικὰ τους συμφραζόμενα, μάλιστα σὲ ἐποχὴ καί περιβάλλον κατεξοχὴν ἐπιδεκτικὰ διαπιδύσεων καί ὁσμώσεων.

Πρόσφατα σὲ σειρά ἐργασιῶν, ἰδιαίτερα ἀπὸ τὴν Κυπρία ἱστορικὸ τῆς τέχνης Στέλλα Frigerio-Zένιου (1998 κ.έ.), ἀμφισβητήθηκε ἡ γενικὰ ἀποδεκτὴ χρονολόγηση τῶν ἀνωτέρω βασικῶν μνημείων καί ἄλλων, ἡ ὁποία μετατέθηκε, μέ βάση ἀσαφῆ τεχνοτροπικὰ κριτήρια καί ἀνεπαρκεῖς εἰκονογραφικὲς συγκρίσεις, κατὰ μισὸν αἰῶνα, γύρω στὰ 1550. Μέ τὴν

ώς άνω έσφαλμένη, καθ' ήμās, άναχρονολόγηση, όπως έχει τονιστεϊ επανειλημμένα (Ηλιάδης, Παπαγεωργίου, Τριανταφυλλόπουλος), χάνεται ή σαφήνεια τής έξελικτικής πορείας, διαλύεται τό έρμηνευτικό πλαίσιο καί προκαλεϊται σύγχυση, ιδίως σέ γραπτά λιγότερο έξοικειωμένων μέ τά προβλήματα αυτά μελετητών. Κατά συνέπεια τίθεται θέμα έπιστημολογικής τάξεως, δηλαδή ή ένδελεχής άνάλυση τής συγκεκριμένης έρευνητικής μεθόδου.

Μνημεϊο-κλειδί άσφαλώς χρονολογημένο, όπως έλέχθη, συνιστοϋν οί τοιχογραφίες στήν Παναγία τήν Ποδύθου Γαλάτας (1502). Έδω άνακύπτουν σοβαρές έλλείψεις στήν έπιχειρούμενη άναχρονολόγησή τους: Άνυπαρξία σχολαστικής διερεύνησης τών ιστορικών συμφραζομένων· παραμερισμός τών αρχαιολογικών δεδομένων τοϋ ναοϋ (ύφή ύποστρώματος τοιχογραφιών, έρευνα γιά τυχόν προγενέστερη φάση τους, λεπτομερής σύγκριση όμοιογένειας τοιχογραφιών νάρθηκα, όπου καί ή έγχρονία, μέ εκεϊνες τοϋ κυρίως ναοϋ)· άποσιώπηση τών διαφορετικών άπόψεων· τέλος, μή άποφυγή τοϋ σφάλματος τής λήψεως τοϋ αίτουμένου. Έντεϋθεν καί ή παλιμβουλία, έν μέρει δικαιολογημένη, σέ πρόσφατη σύνοψη τοϋ μνημείου άπό τρίτους (2005).

Τό παράδειγμα συνιστά εύκαιρία γιά νά τεθοϋν τά θεμέλια διερεύνησης τών μεθόδων στήν έρευνα τής μεταβυζαντινής τέχνης, όπως ύπομνήσαμε συχνά παλαιότερα καί πρόσφατα (Δημ. Δ. Τριανταφυλλόπουλος, “Άνιχνεύοντας τό Μεταβυζάντιο στόν έλληνικό χώρο”, ΔΧΑΕ, Δ' περίοδ., 33 [2012] 349-356). Θά καταδειχθοϋν σαφέστερα ή στοχοθεσία, τά όρια, τά συνεπαγόμενα καί ή άνάγκη σύζευξης αρχαιολογικής καί τεχνοϊστορικής μεθόδου. Έτσι θά καταστεϊ επίκαιρος, σαράντα χρόνια μετά, καί ό σημαντικότερος, παραμερισμένος συναφής διάλογος τών άειμνήστων Δ. Ι. Πάλλα καί Μ. Χατζηδάκη, μέ άφορμή τή ζωγραφική σέ Κωνσταντινούπολη, “Άγιον”Όρος, Θεσσαλονίκη καί στόν έν γένει έλληνικό χώρο μετά τήν Άλωση.

ΘΕΟΧΑΡΗΣ ΤΣΑΜΠΟΥΡΑΣ**ΠΡΩΤΗ ΠΡΟΣΕΓΓΙΣΗ ΣΤΟ ΕΡΓΟ ΤΟΥ ΖΩΓΡΑΦΟΥ
ΜΙΧΑΛΗ ΑΠΟ ΤΗ ΖΕΡΜΑ**

Ο Μιχάλης είναι ο πρώτος ζωγράφος από τη Ζέρμα, έναν οικισμό τα ερείπια του οποίου βρίσκονται στις νότιες υπώρειες του ορεινού όγκου του Γράμμου σε κοντινή απόσταση από το σημερινό χωριό Πλαγιά Ιωαννίνων. Το έργο του Ζερματινού Μιχάλη είναι ακόμη άγνωστο στην έρευνα, παρά τη μεγάλη γεωγραφική διασπορά του και τη σημασία του για την ιστορία της μεταβυζαντινής ζωγραφικής του 17ου αιώνα.

Το πρώτο μνημείο στο οποίο εντοπίζεται η υπογραφή του Μιχάλη, είναι το καθολικό της μονής Κοίμησης της Θεοτόκου στο Σπήλαιο Γρεβενών, όπου το 1658 αναλαμβάνει μαζί με το ζωγράφο Ηλία από το Μπουρμπουτσικό να ολοκληρώσει τις εργασίες ιστόρησης, που είχαν αρχίσει το 1641 από το εργαστήριο του ζωγράφου Δημητρίου από τη Γράμμοστα και είχαν συνεχιστεί το 1649 από τους ζωγράφους Νικόλαο και Ιωάννη από το Λινοτόπι. Τα πρώτα δείγματα της τέχνης του φανερώνουν ότι ο Μιχάλης από τη Ζέρμα γαλουχήθηκε καλλιτεχνικά στο εργαστήριο του Λινοτοπίτη Νικολάου, όπου γύρω στα μέσα του 17ου αιώνα μαθητεύουν και άλλοι ζωγράφοι, όπως ο Ιωάννης, ο Γεώργιος και ο Δημήτριος από το Λινοτόπι. Το 1662, τέσσερα χρόνια μετά το Σπήλαιο Γρεβενών, ο Μιχάλης από τη Ζέρμα αναλαμβάνει να εκτελέσει την εκτεταμένη επιζωγράφιση του καθολικού της μονής Κάμενας στο Δέλβινο Αλβανίας, ένα μνημείο που είχε ιστορηθεί πιθανότατα την πέμπτη δεκαετία του 17ου αιώνα από το ζωγράφο Κωνσταντίνο από το Λινοτόπι, είχε όμως στο μεταξύ καταστραφεί σε μεγάλο βαθμό από πυρκαγιά. Το έργο του Μιχάλη στη συγκεκριμένη περιοχή συνεχίζεται δέκα χρόνια αργότερα με την ιστόρηση του μικρού καθολικού της μονής Κοκαμιάς στη Νίβιτσα Αλβανίας, ενώ το

1674 ο Μιχάλης επιστρέφει στη μονή Κάμενας, για να ιστορήσει το νάρθηκα του καθολικού. Έργο του Μιχάλη πρέπει να θεωρηθεί επίσης η ιστόρηση του νάρθηκα της μονής Ζέριμας, όπου ο ξερματινός ζωγράφος συνεργάζεται για ακόμα μια φορά με τον Ηλία από το Μπουρμπουτσιό.

Δεν πρέπει να αποκλειστεί επίσης η ενασχόληση του Μιχάλη από τη Ζέριμα με την εκτέλεση φορητών εικόνων και εικόνων τέμπλων. Παρόλο που έως σήμερα δεν έχουν εντοπιστεί ενυπόγραφες εικόνες του, είναι δυνατό με βάση τεχνοτροπικά χαρακτηριστικά να αποδοθεί στο χρωστήρα του μια σειρά ανυπόγραφων έργων. Στη μονή της Κοίμησης στο Σπήλαιο Γρεβενών φαίνεται να έχει φιλοτενήσει γύρω στο 1658 τα βημόθυρα του τέμπλου, ενώ έργα του Μιχάλη αποτελούν πιθανότατα και οι εικόνες στο τέμπλο του ναού του Αγίου Νικολάου της αρχόντισσας Θεολογίνας στην Καστοριά, που χρονολογούνται με επιγραφή το 1663.

Ο ζωγράφος Μιχάλης από τη Ζέριμα είναι ένας μετακινούμενος ζωγράφος του δεύτερου μισού του 17ου αιώνα, που ακολουθεί τους δρόμους των εργαστηρίων του Λινοτοπίου. Το έργο του δεν κατορθώνει να αγγίξει την εκλέπτυνση της ζωγραφικής του Λινοτοπίτη Νικολάου και των μαθητών του παρά τις κοινές καλλιτεχνικές τους ρίζες. Η ζωγραφική του Μιχάλη με τα ζωνερά χρώματα, τις διάσπαρτες διακοσμητικές λεπτομέρειες και τις αφύσιες αναλογίες των μορφών, αποτελεί μια λαϊκότερη έκφραση της ζωγραφικής των εργαστηρίων του Γράμμου των μέσων του 17ου αιώνα και προανάκρουσμα της λαϊκής ζωγραφικής του 18ου αιώνα.

Ε. Ν. ΤΣΙΓΑΡΙΔΑΣ

**ΕΙΚΟΝΕΣ ΤΟΥ ΚΡΗΤΙΚΟΥ ΖΩΓΡΑΦΟΥ ΕΥΦΡΟΣΥΝΟΥ
ΣΤΗΝ ΜΟΝΗ ΜΕΓΙΣΤΗΣ ΛΑΥΡΑΣ ΤΟΥ ΑΓΙΟΥ ΟΡΟΥΣ**

Στην μονή Διονυσίου ο αείμνηστος ακαδημαϊκός Μαν. Χατζηδάκης είχε εντοπίσει και δημοσιεύσει το 1956 πέντε ενυπόγραφες εικόνες επιστυλίου Μεγάλης Δεήσεως, μεγάλων διαστάσεων (1,14 X 84 εκ.), του ζωγράφου Ευφρόσυνου, που χρονολογούνται σύμφωνα με την επιγραφή που τις συνοδεύει το 1542. Για τις εικόνες αυτές, οι οποίες είναι οι μόνες σωζόμενες του Ευφρόσυνου, ο Χατζηδάκης έχει υποθέσει ότι δεν φιλοτεχνήθηκαν στο Άγιον Όρος, αλλά στο Ηράκλειο της Κρήτης, τόπο καταγωγής και εργασίας του Ευφρόσυνου, απόπου εστάλησαν στην μονή Διονυσίου.

Σήμερα, είμαι σε θέση να υποστηρίξω την καλλιτεχνική του παρουσία σ'ένα άλλο μοναστήρι του Αγίου Όρους, την μονή Μεγίστης Λαύρας.

Πρώτο αδιαμφισβήτητο, κατά την γνώμη μας, έργο του Ευφρόσυνου στην μονή της Λαύρας είναι η εικόνα του Ασπασμού των αποστόλων Πέτρου και Παύλου, ολόσωμων. Φωτογραφία της εικόνας έχει δημοσιεύσει ο Μαν. Χατζηδάκης (1982) και την χαρακτηρίζει ως εικόνα της κρητικής σχολής των μέσων του 16ου αιώνα. Στην εικόνα αυτή ο ζωγράφος επαναλαμβάνει πιστά την εικονογραφία, τον σωματότυπο και τον φυσιογνωμικό τύπο της ομόθεμης ενυπόγραφης εικόνας του Αγγέλου στην μονή της Οδηγητορίας Καινουρίου Κρήτης (Χειρ Αγγέλου 2010, αριθ.10). Ωστόσο σε προσωπογραφικό επίπεδο, στην τεχνική απόδοση του προσώπου των Πέτρου και Παύλου, με τον πλαστικό όγκο και την εκφραστική ένταση, αναγνωρίζεται, χωρίς επιφυλάξεις, ο χρωστήρας των ομώνυμων αποστόλων της Μεγάλης Δεήσεως στην μονή Διονυσίου, έργο, όπως είπαμε, του Ευφρόσυνου, στα 1542.

Στην καλλιτεχνική δραστηριότητα, επίσης του Ευφρόσυνου, έχουμε την γνώμη, ότι μπορούμε να εντάξουμε και τις εικόνες επιστυλίου με σκηνές του

Δωδεκάορτου της μονής Μεγίστης Λαύρας, οι οποίες δεν φέρουν υπογραφή. Οι εικόνες αυτές, ένδεκα τον αριθμό, αποδόθηκαν από τον Χατζηδάκη (1969-1970 και 1997) στον Θεοφάνη (περί το 1535).

Διαφορετική άποψη από τον Χατζηδάκη εξέφρασε η Καρακατσάνη (1974), η οποία υποστήριξε ότι το σύνολο αυτό των εικόνων «έγινε πάνω σε πρότυπα του Θεοφάνη από μαθητές του και κάτω από την επίβλεψη του» και συνεπώς πρέπει να αποδευτευτούν από την δραστηριότητά του. Πρόσφατα ο Γ. Βελένης (2006) με βάση παλαιογραφικά στοιχεία, εξέφρασε την άποψη ότι «ο βαθμός συμμετοχής του Θεοφάνη στο Δωδεκάορτο της Λαύρας τίθεται υπό συζήτηση, χωρίς να αποκλείεται και η πλήρης απουσία του από το έργο».

Έχοντας υπόψη τα παραπάνω και μετά πολύχρονο προβληματισμό είμαστε σε θέση να υποστηρίξουμε βάσιμα ότι οι εικόνες του επιστυλίου με σκηνές Δωδεκάορτου της Λαύρας δεν είναι έργο του Θεοφάνη. Μάλιστα, μπορούμε να κάνουμε ακόμη ένα βήμα και να προτείνουμε την ένταξη των εικόνων αυτών, στην καλλιτεχνική δραστηριότητα του Ευφρόσυνου.

Η άποψη, που εκφράζουμε, ότι οι εικόνες του Δωδεκάορτου της Λαύρας δεν είναι έργο του Θεοφάνη, τεκμαίρεται με βάση ευάριθμο συγκριτικό υλικό – τοιχογραφίες και εικόνες – το οποίο είναι ενυπόγραφο ή του αποδίδεται χωρίς αμφισβητήσεις (τοιχογραφίες καθολικών Αναπαυσά, Λαύρας και Σταυρονικήτα, επιστύλιο με σκηνές Δωδεκάορτου Ιβήρων και Σταυρονικήτα). Αντίθετα το συγκριτικό υλικό που έχουμε για να θεμελιώσουμε την πρόταση ότι οι εικόνες του επιστυλίου με σκηνές του Δωδεκάορτου της Λαύρας είναι έργο του Ευφρόσυνου είναι ελάχιστο, καθώς περιορίζεται μόνο στις πέντε εικόνες Μεγάλης Δεήσεως της μονής Διονυσίου. Παρά ταύτα, προσωπογραφικά, τεχνικά και υφολογικά χαρακτηριστικά μας επιτρέπουν να αποδώσουμε το σύνολο αυτό των εικόνων της Λαύρας στον σύγχρονο με τον Θεοφάνη κρητικό ζωγράφο, τον Ευφρόσυνο.

ΑΘΗΝΑ Ι. ΤΣΙΓΚΑΡΟΠΟΥΛΟΥ**ΚΟΛΑΚΙΩΤΕΣ ΑΓΙΟΓΡΑΦΟΙ:
ΔΕΙΓΜΑΤΑ ΤΗΣ ΕΝΤΟΙΧΙΑΣ ΠΑΡΑΓΩΓΗΣ ΤΟΥΣ**

Οι Κολακιώτες αγιογράφοι έδρασαν στην περιοχή της κεντρικής Μακεδονίας και της Θεσσαλίας από τα τέλη του 18ου αιώνα έως τις αρχές του 20ου. Με βάση τη μελέτη των υπογραφών τους έχουν εντοπιστεί δεκατρείς ζωγράφοι που προέρχονται από τρεις διαφορετικές οικογένειες. Η μελέτη των επιγραφών των έργων τους έχει αποδείξει ότι ασχολήθηκαν με τη φιλοτέχνηση φορητών εικόνων, με το χρύσωμα των τέμπλων ή τη διακόσμησή τους με ανθέμια, τη συντήρηση εικόνων, την ψαλπική τέχνη και τη διδασκαλία της τέχνης της αγιογραφίας σε μαθητευόμενους ζωγράφους από τη γειτονική περιοχή της γενέτειράς τους. Επίσης η έρευνά μας έχει οδηγήσει στο συμπέρασμα ότι υπήρξαν καταρτισμένοι και ενδιαφέρονταν για την παιδεία. Στόχος της παρούσας εργασίας είναι η απόδειξη της ενασχόλησής τους και με την εντοίχια ζωγραφική. Για αυτό το λόγο θα παρουσιάσουμε χαρακτηριστικά δείγματα της δουλειάς τους από την περιοχή κυρίως της Μακεδονίας. Προκειμένου μάλιστα να αποδειχτεί η απόδοσή τους στους κολακιώτες θα τα συγκρίνουμε με φορητές εικόνες τους. Στη συνέχεια θα συγκρίνουμε την τεχνοτροπία που ακολουθούν στα εντοίχια έργα τους σε σχέση με τα φορητά. Τέλος, από τα έργα που έχουν εντοπιστεί θα προσπαθήσουμε να αντλήσουμε συμπεράσματα σε σχέση με τους ζωγράφους που επέκτειναν τη δράση τους και στον τομέα αυτό.

Θεωρούμε τη μελέτη αυτή σημαντική όχι μόνο για τις πληροφορίες που μας δίνει για τη δράση των συγκεκριμένων ζωγράφων, αλλά γενικά για τη συμβολή της στη μελέτη των εργαστηρίων του 19ου αιώνα και την ενίσχυση της εικόνας που είχαμε μέχρι τώρα για την πολυδιάστατη δράση τους. Επιπλέον μας δίνει στοιχεία και για τον τρόπο και τόπο εργασίας τους τόσο σε εργαστήρια αλλά και επί τόπου στον εκάστοτε ναό που αναλάμβαναν.

ΙΩΑΝΝΗΣ ΤΣΙΟΥΡΗΣ

**ΟΙ ΤΟΙΧΟΓΡΑΦΙΕΣ ΤΗΣ ΛΙΤΗΣ ΤΟΥ ΚΑΘΟΛΙΚΟΥ
ΤΗΣ ΜΟΝΗΣ ΚΟΙΜΗΣΕΩΣ ΤΗΣ ΘΕΟΤΟΚΟΥ ΠΕΤΡΑΣ (1789)**

Η μονή Κοιμήσεως της Θεοτόκου Πέτρας βρίσκεται στο νομό Καρδίτσας, βορειοδυτικά του χωριού Καταφύγι. Το καθολικό ανήκει στον τετρακίδιο αγιορείτικο τύπο, έχει νάρθηκα και φέρει δύο παρεκκλήσια. Η ορθογώνια ευρύχωρη λιτή είναι σύγχρονη του κυρίως ναού και στεγάζεται με σταυροθόλιο. Η τοιχογράφηση πραγματοποιήθηκε το 1789 από το ζωγράφο Κωνσταντίνο.

Ο τοιχογραφικός διάκοσμος διατηρείται στο μεγαλύτερο μέρος του σε πολύ καλή κατάσταση. Στο κεντρικό σταυροθόλιο ιστορείται ο ύμνος Ἄξιον Ἐστίν. Στις κάθετες επιφάνειες εικονίζονται σκηνές της Αποκάλυψης, ο Θεομητορικός ύμνος «Ἐπί Σοι Χαίρει», η Ζωοδόχος Πηγή, σκηνές της Παλαιάς Διαθήκης, όπως η Μεταφορά της Κιβωτού και ο Θάνατος του Αβεσαλώμ, ο βίος του αγίου Φιλοθέου του Αθωνίτη καθώς και ολόσωμοι άγιοι όπως οι Αββάς Ζωσιμάς και οσία Μαρία η Αιγυπτία, Βαρλαάμ και Ιωάσαφ. Τέλος, η τοιχογράφηση ολοκληρώνεται με την κτητορική παράσταση στον ανατολικό τοίχο.

Το εικονογραφικό πρόγραμμα του νάρθηκα διακρίνεται, εκτός των άλλων, για την όχι συχνή εκτός Αγίου Όρους εντοίχια απεικόνιση της Αποκάλυψης του Ιωάννη αλλά και για τη μοναδική με τη μέχρι σήμερα έρευνα ιστορία του βίου του αγίου Φιλοθέου του Αθωνίτη.

Καθώς η προέλευση των εικονογραφικών τύπων των παραστάσεων ποικίλει, η γνώση αυτή και χρήση θεμάτων προερχόμενων από τη βυζαντινή παράδοση αλλά και τη δυτική τέχνη είναι εμφανής και στα τεχνοτροπικά χαρακτηριστικά του συνόλου.

Η ικανότητα του Κωνσταντίνου και η λεπτολόγος του διάθεση στην απόδοση των μορφών αλλά και του φυσικού περιβάλλοντος καθώς και η ιδιομορφία

των τεχνοτροπικών χαρακτηριστικών αποτελούν στοιχεία προσδιορισμού και αναγνώρισης του έργου ενός ζωγράφου, για τον οποίον δεν υπάρχουν περισσότερες πληροφορίες ούτε έχει εντοπιστεί κάποιο παράλληλο έργο. Ωστόσο, το έργο του Κωνσταντίνου μπορεί να τοποθετηθεί στο πλαίσιο της αναζήτησης νέων εκφραστικών μέσων και της ανανέωσης της ζωγραφικής της εποχής μέσω της δημιουργικής όσμωσης στοιχείων της μεταβυζαντινής παράδοσης και της δυτικής ζωγραφικής.

ΠΑΝΤΕΛΗΣ Γ. ΦΟΥΝΤΑΣ

ΜΙΑ ΑΓΝΩΣΤΗ ΠΑΤΡΟΛΟΓΙΚΗ ΜΑΡΤΥΡΙΑ ΦΩΤΙΖΕΙ
ΤΟ ΕΙΚΟΝΟΓΡΑΦΙΚΟ ΠΡΟΓΡΑΜΜΑ ΤΟΥ ΠΡΩΤΑΤΟΥ

Στήν ανώτατη στάθμη τῆς σωζόμενης τοιχογράφησης στό μεσαῖο «κλίτος» τοῦ ναοῦ, ἡ συνεχῆς ζώνη μέ τούς Προπάτορες ἀρχίζει νά στενεύει ὅταν συναντᾶ τήν κορυφαία καμπυλότητα τῶν δύο μεγάλων τόξων πρὸς Βορρᾶ καί πρὸς Νότο. Οἱ ἀνώτερες ἐπιφάνειες τῶν ἐσωρραχίων αὐτῶν τῶν δύο τόξων, οἱ ὁποῖες ἰσοσταθμίζονται σχεδόν μέ τή ζώνη τῶν Προπατόρων, καταλαμβάνονται ἀπό τέσσερις, ὀλόσωμες, (ἀνά δύο ἀντικριστές) μορφές τῆς Παλαιᾶς Διαθήκης, μέ ἀμφίεση ἀρχιερατική: Εἶναι οἱ Ἀαρών, Σαμουήλ, Μωυσεῖς καί Μελχισεδέκ. (Γιά τήν συμπερίληψη τῶν Μωυσεῖ καί Σαμουήλ στούς ἱερατεύσαντες, βλ. ἀντίστοιχα: Ἐξοδ. ΚΗ΄, ΚΘ΄· Λευϊτ. Η΄, καί Α΄ Βασιλ. ΙΣΤ΄, 13· PG 12, 1016B· 63, 106).

Ὁ σαφῆς ἱερατικός χαρακτήρας καί ἡ διακεκριμένη θέση αὐτῆς τῆς τετραμελοῦς ὀμάδας ἔχουν ἐπισημανθεῖ. (Δ. Καλομοιράκης 1990). Δέν εἶχε ὅμως ἐξηγηθεῖ ὁ *ἰδιαίτερος* ρόλος πού ἐπιτελεῖ στή διάρθρωση τοῦ εἰκονογραφικοῦ προγράμματος. Γιατί «νά προβληθοῦν οἱ πρῶτοι Ἱερεῖς τοῦ ἰουδαϊκοῦ λαοῦ...»;

Στήν ἐρμηνεία πού ὑποστηρίξαμε στή σχετική διδακτορική διατριβή: ὅτι πρόκειται ἐδῶ γιά τήν προτύπωση τοῦ ἀρχιερατικοῦ ἀξιώματος τοῦ Χριστοῦ, ἔρχεται τώρα νά προσαρτηθεῖ μιᾶ ἀγνωστὴ Χριστολογικὴ διάσταση πού ἀποσαφηνίζει καί τόν «ἀμφιλεγόμενο» εἰκονογραφικό ρόλο τῶν Προπατόρων.

Σύμφωνα μέ πατρολογικὴ διακρίβωση τοῦ 14^{ου} αἰῶνα, ἀναγόμενὴ σέ μιᾶν ἀρχαία ὁμόλογη παράδοση: ὁ Χριστός καταγόταν γενεαλογικά, κατὰ σάρκα, ὄχι μόνον ἀπὸ τό βασιλικὸ γένος τοῦ Δαυΐδ, ἀλλὰ καί ἀπὸ τὴν ἱερατικὴ γενεὰ τοῦ Λευΐ. Κατὰ τόν 4^ο αἰῶνα, ὁ ἅγιος Γρηγόριος ὁ Θεολόγος, ἀναφερόμενος στή γενεαλογία τοῦ Χριστοῦ, γράφει:

«Δαυΐδαι Σολομών τε Νάθαν τ' ἔσαν, ὧν ὁ μὲν εἴλκεν

Ὡς τε ῥόον μεγάλου ποταμοῦ, βασιλίϊον αἷμα·

Αὐτάρ ὄγ' εὐαγέων τε φαινοτάτων θ' ἱερέων.

Χριστός δ' ἀμφοτέρ' ἔσκεν, ἄναξ μέγας, ἀρχιερέυς τε.».

Ἦταν, δηλαδή, «*Δαυῖδης*», ἀλλά καί «... *Λευῖδης*... ἀφ' αἵματος... *Ἀαρών*». (PG, 37, 480-487).

Ἡ ἴδια μαρτυρία ἐπαναλαμβάνεται ἀπό τόν ἅγιο Γρηγόριο Παλαμᾶ σέ ὁμιλία του πού ἐκφωνήθηκε μιά Κυριακή τῶν Προπατόρων. (Τό κείμενο βρισκόταν ἄλλοτε καί στή βιβλιοθήκη τοῦ Πρωτάτου).

«... τῇ μὲν γάρ βασιλικῇ τὴν ἱερατικὴν φυλὴν ἔδει συναφθῆναι πολυειδῶς, τὴν κατὰ σάρκα τοῦ Χριστοῦ γενεάν φύουσιν · ἐπεὶ πολυειδῶς ὄντως βασιλεύς αἰώνιος καὶ ἀρχιερέυς ἐστὶν ὁ Χριστός.»

ΕΠΕ, *Γρηγ. Παλ. Ἔργα*, 11, 440-442).

Ἐξάλλου, ἀπό τὴν ἐορτολογικὴ ἄποψη, διαπιστώνουμε ὅτι, κατὰ τὴν ἡμέρα πού τιμῶνται οἱ γενεαλογούμενοι Προπάτορες, δηλαδή τὴν Κυριακὴ πρό τῶν Χριστουγέννων, ἐορτάζονται παράλληλα, μαζί μὲ ἄλλες παλαιοδιαθηκικὲς μορφές, καὶ οἱ ἀνωτέρω τέσσερις ἱερατεύσαντες. (Βλ. *Συναξαριστὴ Δεκ.*).

Στό Πρωτᾶτο, λοιπόν, τὸ γεγονός ὅτι ἡ ἱερατικὴ χορεία συνδέεται σημασιολογικά, ἄρρηκτα μὲ τὴν πλειάδα τῶν Προπατόρων, ἀναδεικνύει ὡς προέχοντα – γιὰ τὸ σύνολο πλέον αὐτῆς τῆς εἰκονογραφικῆς ἐνότητας – τόν Χριστολογικὸ χαρακτήρα καὶ ὄχι τόν ὑποτιθέμενο Θεομνηστικό. Εἰδικότερα, λόγῳ καὶ τῆς συναρίθμησης τοῦ ἀγενεαλόγητου Μελχισεδέκ: κύριας προτύπωσης τοῦ ἀρχιερέως Χριστοῦ· (Ψαλμ. 109,4· Ἑβρ. Ε', 10).

Δέν θά ταίριαζε, πράγματι, νά ἀναιρεθεῖ - χάριν τῆς συγκεκριμένης ἀφιέρωσης τοῦ ναοῦ - ἡ καθιερωμένη Χριστοκεντρικὴ ἱεράρχηση τῶν εἰκονογραφικῶν προτεραιοτήτων. Αὐτὴ ἡ ἱεράρχηση στό Πρωτᾶτο, ὑπαγορεύει καὶ τὴν ἀπεικόνιση σέ δεσπίζουσα θέση τοῦ τόσο ἐμφατικὰ προτυπούμενου Ἄνακτος καὶ Ἀρχιερέως. (Βλ. σχετικὴ διδακτορικὴ διατριβή).

Ἡ Θεοτόκος τιμᾶται εἰκονογραφικά στό ναό μὲ λαμπρές παραστάσεις, ὅπως τὸ *Γενέσιον*, τὰ *Εἰσόδια* καὶ κατ' ἐξοχὴν μὲ τὴν μεγαλοπρεπὴ *Κοίμηση*.

Γ. ΦΟΥΣΤΕΡΗΣ

ΜΟΡΦΗ ΚΑΙ ΟΡΓΑΝΩΣΗ ΤΟΥ ΜΟΝΑΣΤΗΡΙΑΚΟΥ ΣΥΓΚΡΟΤΗΜΑΤΟΣ ΤΗΣ ΚΟΣΙΝΙΤΣΑΣ ΣΥΜΦΩΝΑ ΜΕ ΤΡΕΙΣ ΠΑΛΑΙΟΤΕΡΕΣ ΑΠΕΙΚΟΝΙΣΕΙΣ ΤΟΥ

Όπως είναι γνωστό, το μοναστηριακό συγκρότημα της Κοσινίτσας - Εικοσιφοινίσσης καταστράφηκε ολοσχερώς μετά από την πυρπόλησή του από τα βουλγαρικά στρατεύματα κατοχής (12 Ιουλίου 1943), η οποία κατερείπωσε όλα σχεδόν τα οικοδομήματα της μονής, πλην του καθολικού. Η σταδιακή ανοικοδόμηση που επακολούθησε από το 1970 και εξής, είχε ως αποτέλεσμα τα όποια αυθεντικά στοιχεία των παλαιότερων οικοδομικών φάσεων είτε να εξαφανιστούν είτε να ενσωματωθούν στις νεότερες κατασκευές χωρίς να ληφθεί καμία πρόνοια ώστε να διατηρηθεί και να αναδειχθεί ο ιστορικός χαρακτήρας της Μονής.

Η μοναδική μέχρι πρόσφατα γνωστή απεικόνιση του συγκροτήματος από τον 19^ο αι. διασώθηκε σε τοιχογραφία του 1865 στον εξωνάρθηκα του καθολικού της Κοσινίτσας, έργο του Ματθαίου Ιωάννου, ζωγράφου γνωστού κυρίως από την καλλιτεχνική του δραστηριότητα στο Άγιον Όρος.

Πρόσφατα εντοπίστηκαν δύο χαρακτηριστικά του 19^{ου} αι. με απεικονίσεις της Μονής. Το πρώτο, έργο του αγιορείτη χαρακτή Παρθενίου ιερομονάχου του Ζακυνθίου με χρονολογία 1814, εκτυπώθηκε από την αυθεντική μήτρα που φυλάσσονταν στη Μονή. Το δεύτερο είναι έργο του επίσης αγιορείτη χαρακτή Θεοφίλου μοναχού και χρονολογείται το 1848. Πρόκειται να δημοσιευτεί στον υπό έκδοση κατάλογο των Γ. Γκολομπία και Ιερομόναχου Ιουστίνου *Αγιορειτική Χαλκογραφία (18ος-19ος αι.)*, Αγιορειτική Πινακοθήκη Ιεράς Μονής Σίμωνος Πέτρας, 2013.

Συγκρίνοντας τις τρεις αυτές εικονιστικές μαρτυρίες, διαπιστώνουμε ότι έχουν στενή συνάφεια μεταξύ τους. Συγκεκριμένα οι Ματθαίος και Θεόφιλος

αντιγράφουν το μοναστηριακό συγκρότημα από το χαρακτηριστικό του Παρθενίου με εξαίρεση το καθολικό, το οποίο εν τω μεταξύ είχε ανεγερθεί στη θέση του παλαιότερου (1838-1842). Το νεότερο καθολικό απεικονίζεται με αξιοσημείωτη ακρίβεια και μάλιστα με ικανοποιητική προοπτική. Κατ' αναλογία είναι προφανές ότι οι Ματθαίος και Θεόφιλος αντέγραψαν το συγκρότημα της Μονής από το χαρακτηριστικό του 1814, διότι θεωρούσαν ότι η συγκεκριμένη απεικόνιση είναι ακριβής και εικαστικά επιτυχημένη. Με βάση τα παραπάνω προκύπτει ότι η απεικόνιση του παλαιότερου καθολικού από τον Παρθένιο είναι χρήσιμη για την έρευνα καθώς σχεδιάστηκε επί τόπου και όχι κατά φαντασίαν ή βάσει περιγραφών.

Στο χαρακτηριστικό του 1814 αναγράφονται επιγραφές που προσδιορίζουν την χρήση των οικοδομημάτων σε σχέση με τις λειτουργίες που ενσωμάτωναν. Προσδιορίζεται η ακριβής θέση της τράπεζας, του βαγεναρίου, του μαγειρείου, του μύλου, του ληνού, των παροχών του νερού (βρύσες, στέρνα) και φυσικά των παρεκκλησίων. Επισημαίνουμε την ύπαρξη δεύτερου περιβόλου κατά το σύστημα που ήδη εφαρμόζονταν σε αγιορείτικες μονές τουλάχιστον τον 18^ο αιώνα. Στην περίπτωση της Κοσινίτσας, η λύση αυτή εξυπηρετούσε όχι μόνο τους εργάτες, αλλά ιδιαίτερα τη φιλοξενία των γυναικών σε ξεχωριστό ξενώνα, *«το γυναικίτικον»*.

ΝΙΚΟΛΑΟΣ Α. ΦΥΣΣΑΣ

**Η ΜΝΗΜΕΙΑΚΗ ΖΩΓΡΑΦΙΚΗ ΣΤΟΥΣ
ΜΗ ΛΑΤΡΕΥΤΙΚΟΥΣ ΧΩΡΟΥΣ
ΤΟΥ ΒΥΖΑΝΤΙΝΟΥ ΜΟΝΑΣΤΗΡΙΟΥ**

Ο βυζαντινός μοναστικός κόσμος, που κατεξοχήν υπερασπίστηκε την τιμή των εικόνων κατά την εικονομαχική έριδα, παρέσχε στους ζωγράφους ευρύτατο πεδίο καλλιτεχνικής έκφρασης, προσφέροντάς τους πλειάδα καθιδρυμάτων, πιστών στη δογματική διδασκαλία της ορθοδοξίας και στην εικονιστική της διατύπωση. Το κύρος των μονών, οι χορηγίες, τις οποίες αυτές προσέκλυσαν, αλλά και η δυναμική της συγκροτημένης δραστηριότητας που αναπτύχθηκε στο πλαίσιο μιας κατά πάντα κοινής και μέχρις λεπτομερειών οργανωμένης ζωής, αποτυπώνονται στο μνημειακό τους διάκοσμο που δεν περιορίζεται στους αμιγώς λατρευτικούς τους χώρους.

Η αντίληψη της μοναχικής ζωής ως διαρκούς λατρείας, αφενός, και ο κατά βάσιν κοινοβιακός χαρακτήρας των βυζαντινών μονών με τη συνακόλουθη αναγωγή κάθε κοινής δραστηριότητας σε πράξη ιερή, αφετέρου, διεύρυναν την έννοια του λατρευτικού χώρου, δημιουργώντας τις προϋποθέσεις αντίστοιχης καλλιτεχνικής έκφρασης και εκτός των καθολικών και των παρεκκλησίων τους, με τη δημιουργία μνημειακών συνθέσεων. Η οικοδομική ιστορία, ωστόσο, των βυζαντινών ιερών καθιδρυμάτων με την καταστροφή, όπου υπήρξε ασυνέχεια, ή τη συνεχή οικοδομική δραστηριότητα, όπου επετεύχθη συνέχεια ζωής, είχε ως αποτέλεσμα να διασωθούν ελάχιστα δείγματα τέτοιου μνημειακού διακόσμου βυζαντινής εποχής.

Η εικονογράφηση πυλώνων, κρηνών και –πρωτίστως- της κοινής μοναστικής Τράπεζας, ως ευρεία πρακτική, αναδεικνύεται στα ελάχιστα βυζαντινά δείγματα που περισώθηκαν, ανιχνεύεται αντίστοιχα στις πηγές, αναγνωρίζεται σαφώς ως πηγή έμπνευσης των πλούσιων σχετικών μεταβυζαντινών παραδειγμάτων, ενώ βάσιμες ενδείξεις οδηγούν στο συμπέρασμα ότι τοιχογραφίες χρησιμοποιήθηκαν για να καλύψουν και ιδιωτικότερες ανάγκες, όπως αυτές του προσωπικού εικονοστασίου σε μοναστικά κελιά.

ΔΗΜΗΤΡΗΣ ΧΑΤΖΗΛΑΖΑΡΟΥ**Η ΑΦΙΕΡΩΣΗ ΤΗΣ ΜΕΓΑΛΗΣ ΕΚΚΛΗΣΙΑΣ ΤΟΥ ΧΡΙΣΤΟΥ
ΤΗΣ ΚΩΝΣΤΑΝΤΙΝΟΥΠΟΛΗΣ ΣΤΗ ΣΟΦΙΑ ΤΟΥ ΘΕΟΥ**

Η αφιέρωση της Μεγάλης Εκκλησίας της Κωνσταντινούπολης στην Ενυπόστατο Σοφία του Θεού είναι ζήτημα θεμελιώδους σημασίας για την υπερχιλιόχρονη Πνευματική και Ιστορική παράδοση του Χριστιανικού κράτους της Νέας Ρώμης. Το αρχιτεκτονικό μεγαλείο που προσέδωσε στο ναό ο Ιουστινιανός απετέλεσε το ιδανικό κέλυφος για το εξαιρετικά αφιερωμένο μνημείο στον Μονογενή Υιό και Λόγο του Θεού, το οποίο δεν έπαυσε και δεν θα παύσει ποτέ να δονεί τις καρδιές των απανταχού της οικουμένης Ρωμιών. Εν τούτοις το θέμα της αφιέρωσης του ναού έχει ελάχιστα και περιφερειακά μόνο απασχολήσει την έρευνα χωρίς να έχει αναζητηθεί το περιεχόμενο και η σημασία του.

Το βασικότερο ζήτημα που έχει διερευνηθεί είναι εάν η αρχική φάση του ναού, που εγκαινιάστηκε το έτος 360 και καταστράφηκε το έτος 404, κατασκευάστηκε από τον Μ. Κωνσταντίνο ή τον υιό του Κωνσταντίνο. Παρουσιάζονται γενικά οι διχασμένες απόψεις των ερευνητών που αντικατοπτρίζουν τις διστάμενες μαρτυρίες των πηγών. Το συμπέρασμα είναι ότι ελλείψει ανασκαφικών δεδομένων οι πηγές και οι υποκειμενικές ερμηνείες τους δεν επαρκούν για την χρονολόγηση της αρχικής φάσης της Μεγάλης Εκκλησίας.

Ακολούθως το ενδιαφέρον μετατίθεται από την υλοποίηση του οικοδομικού προγράμματος στην αφιέρωση του ναού στη Σοφία του Θεού. Αναζητείται η καταγωγή του όρου Σοφία στην Παλαιά Διαθήκη, η συμφωνία Παλαιάς και Καινής Διαθήκης στο πρόσωπο του Κυρίου Ιησού Χριστού και η χρήση του όρου από την Εκκλησία κατά τους πρώτους τέσσερις αιώνες. Καταδεικνύεται ακόμη ότι οι όροι «Λόγος» και «Σοφία» έγιναν αντικείμενο των συζητήσεων

και των Συνόδων που συγκλήθηκαν με αφορμή την Αίρεση του Αρείου και επισημαίνεται η ιδιαίτερη ένταση στη χρήση τους ανάμεσα στα έτη 320 έως 360.

Επίσης, εξετάζεται η ιδεολογική σχέση των περί Κωνσταντίνου έργων του Ευσεβίου Καισαρείας, του ενάτου και δεκάτου βιβλίου της Εκκλησιαστικής Ιστορίας, του Βίου του Κωνσταντίνου και του Τριακονταετηρικού Λόγου που εκφώνησε ο Ευσέβιος στην Κωνσταντινούπολη το έτος 335 με το κείμενο της Σοφίας Σολομώντος. Η σύγκριση αναδεικνύει την παρουσίαση του Μεγάλου Κωνσταντίνου από τον βιογράφο του Ευσέβιο ως Νέο Μωυσή και Νέο Σολομώντα, ο οποίος με το «τούτω νίκα» σημείο του Σταυρού οδηγεί το λαό του Θεού στην ειρήνη της μετά των διωγμών εποχής και οικοδομεί το ναό του Θεού στα Ιεροσόλυμα.

Ερευνώντας τις κύριες πηγές της περιόδου διαφαίνεται ένα μεγάλο οικοδομικό πρόγραμμα που συντελείται από τον Μεγάλο Κωνσταντίνο στον απόηχο της Α΄ Οικουμενικής Συνόδου και της εύρεσης του Τιμίου Σταυρού, που σκοπό έχει να διακηρύξει πανηγυρικά την Θεότητα του Χριστού και να προωθήσει την Ενότητα της Εκκλησίας. Η θεμελίωση και αφιέρωση της Μεγάλης Εκκλησίας της Κωνσταντινούπολης φαίνεται ότι αποτελεί μέρος αυτού του προγράμματος. Η περίπτωση, όμως, της Κωνσταντινούπολης είναι μοναδική διότι όπως προκύπτει από τις μαρτυρίες του ίδιου του Κωνσταντίνου και του Ευσεβίου, δεν αφιερώνεται απλά ο ναός στη Σοφία του Θεού, αλλά ολόκληρη η Πόλη, «ώσεί τινα νεοπαγῆ Χριστοῦ πόλιν», όπως την αποκαλεί ο Σωζομενός.

ΜΑΡΙΑ ΧΕΙΜΩΝΟΠΟΥΛΟΥ - ΓΙΩΡΓΟΣ ΣΚΙΑΔΑΡΕΣΗΣ**ΑΝΑΣΚΑΦΗ ΜΟΝΑΣΤΗΡΙΑΚΟΥ ΣΥΓΚΡΟΤΗΜΑΤΟΣ
ΣΤΗ ΘΕΣΗ ΨΗΛΗ ΒΡΥΣΗ ΤΗΣ ΕΔΕΣΣΑΣ**

Στο πλαίσιο κατασκευής της οδού «Νότια Παράκαμψη της Έδεσσας», παραπλεύρως της παλαιάς Εθνικής οδού Έδεσσας-Φλώρινας, αποκαλύφθηκε το 2007 τμήμα μοναστηριακού συγκροτήματος με το καθολικό, προσκίσματα και νεκροταφείο, που χρονολογούνται στους ύστερους βυζαντινούς χρόνους (13^{ος}-14^{ος} αι.). Ο ναός ανήκει στον τύπο του μονόχωρου με περίστω, σύμφωνα με τις επικρατούσες τάσεις της εποχής. Η πρώτη του φάση ανάγεται στο α΄ μισό του 13^{ου} αι.

Ο ναός και το μοναστήρι τιμούσαν τους Αγίους Κοσμά και Δαμιανό, όπως προκύπτει από ενεπίγραφο ανώφλι που βρέθηκε κατά τη διάρκεια των εργασιών. Η ίδρυση της μονής θα πρέπει να τοποθετηθεί στην περίοδο εναλλαγής της επικυριαρχίας στην περιοχή μεταξύ του Δεσποτάτου της Ηπείρου και του κράτους της Νίκαιας (1239-1258).

Προς τα τέλη του 13^{ου} αι., ξεκινά μια περίοδος ακμής της μονής, και το συγκρότημα στο σύνολό του αποκτά περισσότερα κτήρια στα βόρεια, νότια και δυτικά του ναού.

Γύρω και μέσα στο καθολικό ερευνήθηκαν παραπάνω από σαράντα (40) ταφές, οι οποίες στην πλειοψηφία τους ανήκουν σε άνδρες, γεγονός που επιβεβαιώνει τη λειτουργία του συγκροτήματος ως μοναστηριακού.

Η εγκατάλειψη και καταστροφή του χώρου χρονολογείται από τα ευρήματα στα τέλη του 14^{ου} αι. Αυτά συνδυάζονται με τις καταστροφές της Έδεσσας από σεισμό και πλημμύρα και την κατάκτηση της περιοχής από τους Οθωμανούς, γεγονότα γνωστά από πηγές.

ΚΡΙΤΩΝ ΧΡΥΣΟΧΟΪΔΗΣ

ΛΕΙΤΟΥΡΓΙΕΣ ΤΟΥ ΒΥΖΑΝΤΙΝΟΥ ΜΟΝΑΣΤΗΡΙΟΥ ΤΗΣ ΥΠΑΙΘΡΟΥ (10ος -15ος ΑΙ.)

Όπως είναι γνωστό η πλειοψηφία των βυζαντινών μοναστηριών είναι ιδρυμένα στην υπαίθρο. Πέραν από τον εκκλησιαστικό λειτουργικό κύκλο, που είναι κοινός τόσο στο αγροτικό όσο και στο αστικό μοναστήρι, οι κοσμικές δραστηριότητες της μονής της υπαίθρου οριοθετούνται και αναπτύσσονται στο πλαίσιο της αγροτικής οικονομίας τόσο της γεωγραφικής περιοχής, όσο και της εποχής τους.

Οι λειτουργίες της αγροτικής μονής αντανακλώνται και στην οργάνωση του δομημένου χώρου, όχι μόνον αυτού που προσδιορίζεται μέσα και έξω από τόν μοναστηριακό περίβολο, αλλά και πολύ μακρύτερα από αυτόν, εφόσον ο κύριος ζωτικός οικονομικός χώρος μιας μονής, το μετόχι, εκτείνεται, σχεδόν κατά κανόνα πολύ πέραν από τη γεωγραφική της θέση.

Τόσο τα Τυπικά, όσο και οι αρχειακές πηγές, και πολύ οι περισσότερες θεολογικής φύσεως πηγές, είναι φειδωλές σε πληροφορίες που περιγράφουν την οργάνωση του χώρου που προορίζεται τόσο για τη διαβίωση όσο και τις “κοσμικές” (μη εκκλησιαστικές) δραστηριότητες των μοναχών. Ωστόσο οι χώροι αυτοί και οι λειτουργίες τους μας είναι περισσότερο γνωστοί έμμεσα, είτε από τά καθήκοντα των μοναχών-διακονητών, όταν περιγράφονται στα Τυπικά, είτε από τις διαχειριστικές δραστηριότητές των ανωτέρω μοναχών, όπως αποτυπώνονται στις αρχειακές πηγές η μνημονεύονται συμπτωματικά σε φιλολογικές, κυρίως αγιολογικές πηγές.

Στην παρούσα εισήγηση θα επιχειρηθεί η σκιαγράφηση ορισμένων λειτουργιών του αγροτικού μοναστηριού, με παράλληλες αναφορές στο δομημένο χώρο. Ωστόσο, η σύνδεσή τους με αντίστοιχες αρχαιολογικές μαρτυρίες

που χρονολογούνται στα βυζαντινά χρόνια είναι προβληματική, εφόσον: α) κτίσματα που εκπροσωπούν σταθερές και επαναλαμβανόμενες διαχρονικές λειτουργίες (π. χ. χώροι διαβίωσης, επεξεργασίας και διατήρησης αγροτικών προϊόντων) έχουν υποστεί αλλεπάλληλες μετατροπές, ανακατασκευές, ή αλλαγές στο χώρο, β) έχουν εξαφανισθεί ή άφησαν ελάχιστα ίχνη, μια και σε πολλές περιπτώσεις αποτελούσαν ευτελή κτίσματα (π. χ. καθέδρες και αποθηκευτικοί χώροι μετοχίων).

Ομιλητές 33ου Συμποσίου ΧΑΕ, 2013

1. **Αγγελάκη Βάλια**
aggelakivalia@hotmail.com
2. **Αθανασούλης Δημήτρης**
dathanasoulis@gmail.com
3. **Αναγνωστόπουλος Αλέξανδρος**
anagnostopoulos@imsn.gr
4. **Ανδριανάκης Μιχάλης Γ.**
mixandrian@hotmail.com
5. **Ανδρούδης Πασχάλης**
archaio22@gmail.com
6. **Αντίπον Πγα**
iantipov@yahoo.com
7. **Ασλανίδης Κλήμης**
kaslanidis@yahoo.com
8. **Βασιλάκης Νικόλαος**
nvasilakis@culture.gr
9. **Βάσση Όλγα**
ovassi@culture.gr
10. **Βαφειάδης Κωνσταντίνος Μ.**
konstvaf@yahoo.gr
11. **Βελένης Γιώργος**
velenis@hist.auth.gr
12. **Βιταλιώτης Ιωάννης**
isvital@yahoo.com
13. **Βογιατζής Σωτήρης**
sotvog@gmail.com
14. **Βουλγαροπούλου Μαργαρίτα**
rita212@yahoo.com

- 15. Γουλούλης Σταύρος**
stavros.gouloulis@gmail.com
- 16. Ćurĳić Slobodan**
curcic@princeton.edu
- 17. Δεληνικόλας Νικόλαος**
delinikol@gmail.com
- 18. Δηλέ Νάνση**
dilenancy@gmail.com
- 19. Ευθυμίου Αναστασία Γ.**
anasteto@gmail.com
- 20. Θεοχαρίδης Πλούταρχος Α.**
plutheo@gmail.com
- 21. Θωμάς Γεράσιμος**
tomjerry78@hotmail.com
- 22. Ιωαννίδου Θεοδώρα**
theodora.ioannidou@gmail.com
- 23. Κάππας Μιχάλης**
mgkappa@yahoo.gr
- 24. Καραμπίνης Μιχάλης**
mkarambinis@gmail.com
- 25. Καρατζόγλου Ιωάννης**
iikaratz@otenet.gr
- 26. Καρύδης Χρήστος Χ.**
c.karydis@gmail.com
- 27. Κιουσοπούλου Τόνια**
kioussopoulou@phl.uoc.gr
- 28. Κοντογεωργοπούλου Χρύσα**
chkont@arch.uoa.gr
- 29. Λαμπροπούλου Άννα Ι.**
anna_lampropoulou@yahoo.gr

30. **Λιάκος Δημήτρης**
liakos712003@yahoo.gr
31. **Μαμαλούκος Σταύρος**
smamaloukos@geam-mnimeio.gr
32. **Μαντάς Απόστολος Γ.**
apomantas@yahoo.gr
33. **Ματσαρόκος Ευάγγελος**
ematsar@teemail.gr
34. **Μεσσής Βασίλης**
vasmessis@gmail.com
35. **Μιλτιάδου Fezans Ανδρονίκη**
amiltiadou@culture.gr
36. **Μπακιρτζής Νικόλας**
n.bakirtzis@cyi.ac.cy
37. **Μπάνεβ Γκέντσο**
g.banev@gmail.com
38. **Μπιλής Θεμιστοκλής**
themisbilis@yahoo.gr
39. **Μπούρας Χαράλαμπος**
bourashistory@gmail.com
40. **Νικολιά Δήμητρα**
dimitranikolia@gmail.com
41. **Ολυμπίου Χαραλαμπία**
chara.olympiou@hotmail.com
42. **Παϊσίδου Μελίνα**
mpaisidou@hist.auth.gr
43. **Παπάγγελος Ιωακείμ Αθ.**
ppggls@otenet.gr
44. **Παπαδέλης Δημήτρης**
locatejim@gmail.com

- 45. Παπαθανασίου Ευάγγελος**
platamonpap@gmail.com
- 46. Πασαλή Αφροδίτη**
a.pasali@teilar.gr
- 47. Παταπίου Νάσα**
npatariou@moe.gov.cy
- 48. Ποζιόπουλος Άρης**
arpozio@mail.com
- 49. Ricci Alessandra**
aricci@ku.edu.tr
- 50. Σιγάλα Μαρία Ζ.**
msigala@culture.gr
- 51. Σκαμπαβίας Κωνσταντίνος**
Δημοκρίτου 5, 106 71 Αθήνα
- 52. Σκιαδαρέσης Γιώργος**
gskiada12@gmail.com
- 53. Σκρέκα Ανδρομάχη**
anskreka@yahoo.gr
- 54. Σολομίδου-Ιερωνυμίδου Μαρίνα**
mieronymidou@da.mcw.gov.cy
- 55. Στρατή Αγγελική**
astrati@culture.gr
- 56. Τάντσης Αναστάσιος**
tassostan@hotmail.com
- 57. Tchkoidze Eka**
eka_tchkoidze@iliauni.edu.ge, eka2108@yahoo.com
- 58. Τριανταφυλλόπουλος Δημήτριος Δ.**
artrian@ucy.ac
- 59. Τσάμπουρας Θεοχάρης**
theocharis10@hotmail.com

- 60. Τσιγαρίδας Ευθύμιος Ν.**
etsigaridas@yahoo.com
- 61. Τσιγκαροπούλου Αθηνά Ι.**
atsigar@yahoo.gr
- 62. Τσιουρής Ιωάννης**
tsioyris@yahoo.gr
- 63. Φαϊτάκη Στέλλα**
stelfait@chi.forthnet.gr
- 64. Φουντάς Παντελής Γ.**
Βιάνδρου 9, 543 51 Θεσσαλονίκη
- 65. Φουστέρης Γεώργιος**
gfousteris@gmail.com
- 66. Φύσσας Νικόλαος Α.**
nikolaosfyssas@yahoo.gr
- 67. Χατζηλαζάρου Δημήτρης**
dimlazarou@yahoo.gr
- 68. Χειμωνοπούλου Μαρία**
cheimaria@yahoo.com
- 69. Χρυσοχοϊδης Κρίτων**
kchryso@eie.gr

